

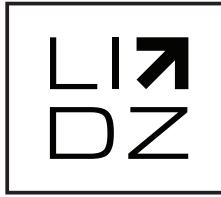

LIDZ

➤ **ДУШОВИЙ БОКС**
ГАРАНТІЙНИЙ ТАЛОН
ТА ІНСТРУКЦІЯ
З ЕКСПЛУАТАЦІЇ



LIDZ ДУШОВИЙ БОКС TANI

Інструкція зі встановлення та експлуатації

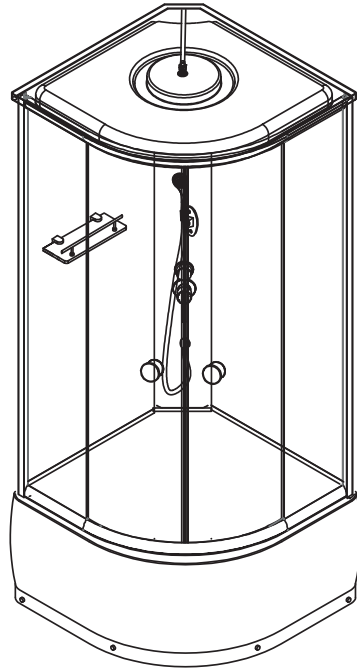
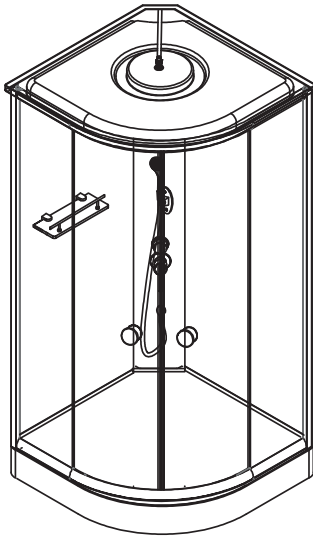

* ПРИМІТКА: Ілюстрація може відрізнятися від замовленого продукту, проте у всіх випадках збірка ідентична

Шановний покупець!

Дякуємо, що купили наш виріб. Щоб уникнути проблем, уважно вивчіть Інструкцію перед тим, як його встановлювати.

Ще забезпечить Вам легкий монтаж і продовжить термін служби виробів. Після завершення установки виробів кваліфікованим фахівцем, необхідно передати цей посібник з експлуатації споживачеві.

Бажаємо Вам приємного використання.

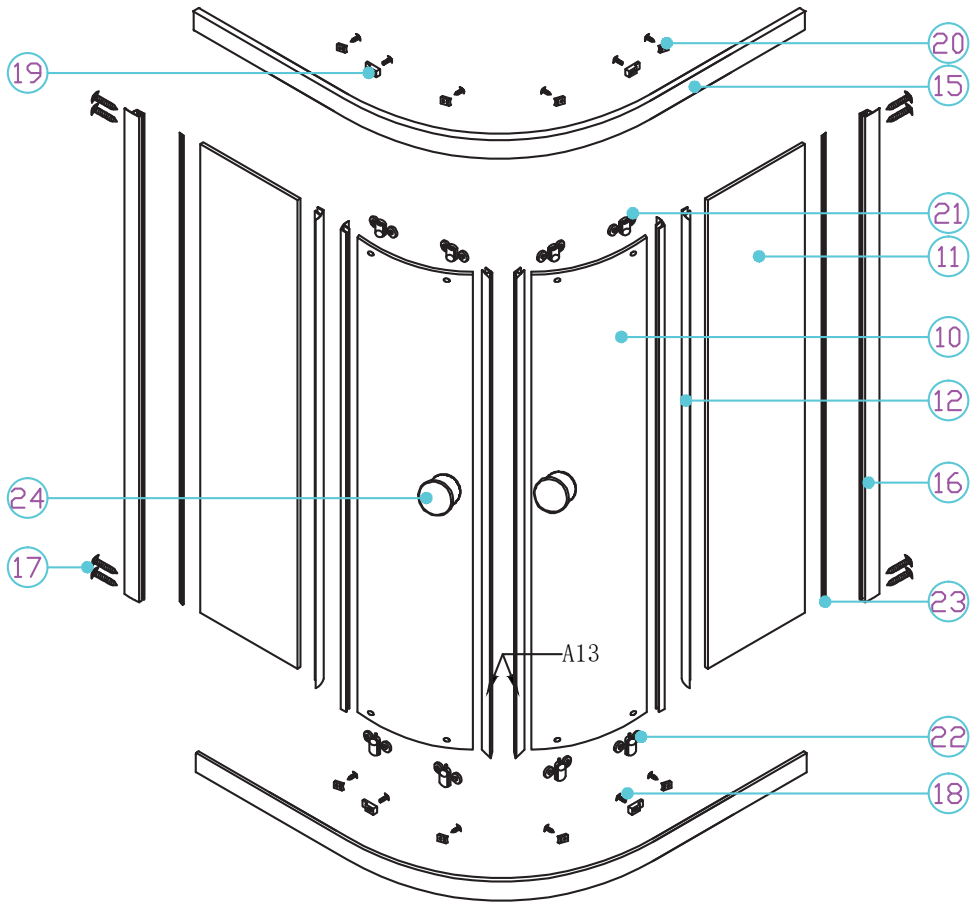

УМОВНА НУМЕРАЦІЯ

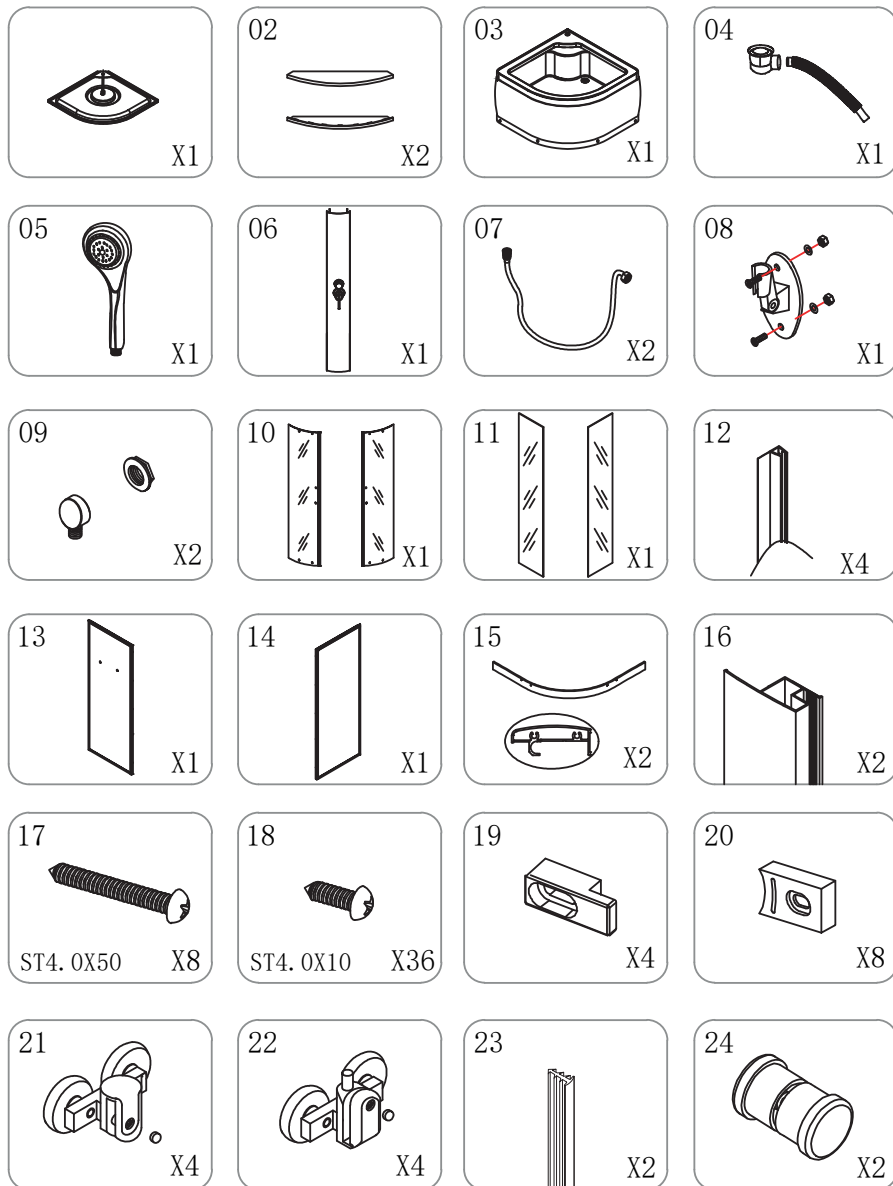

СТАПИ УСТАНОВКИ

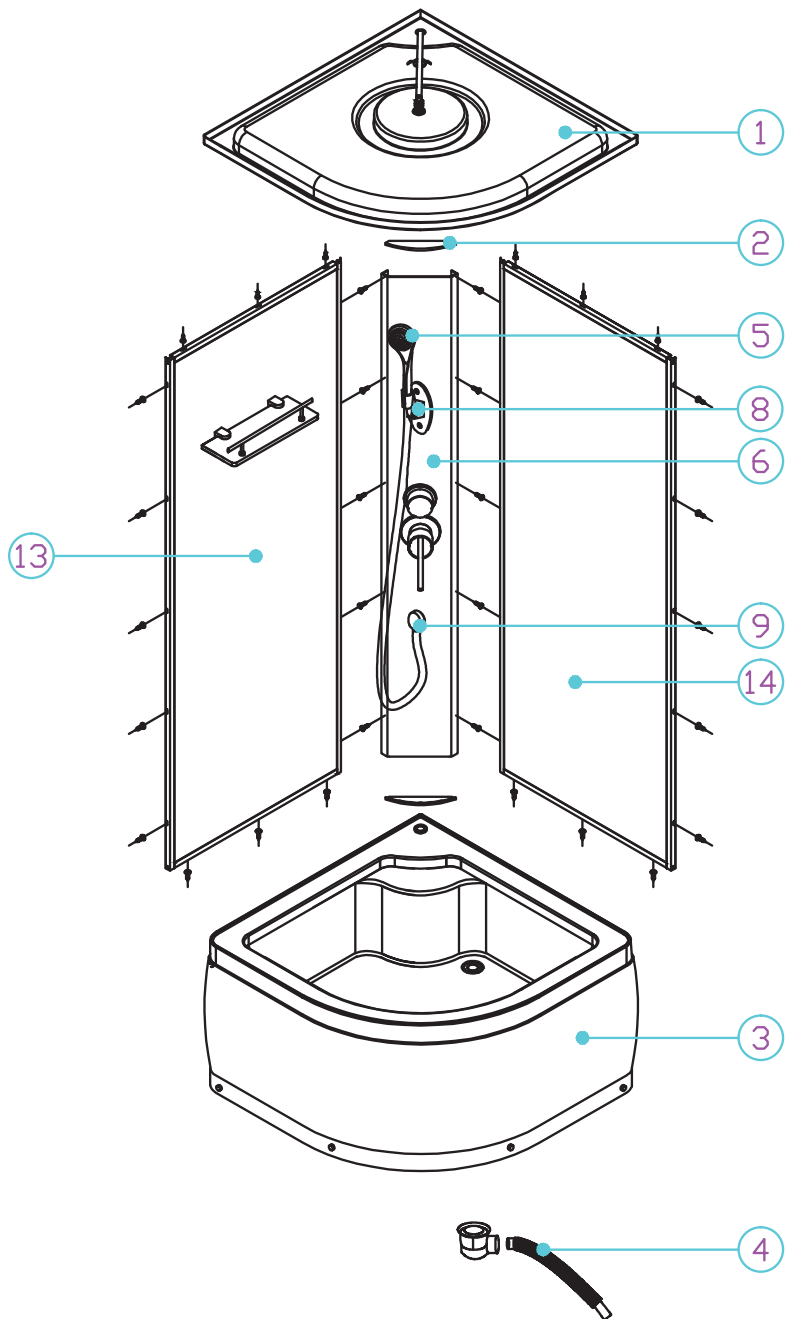

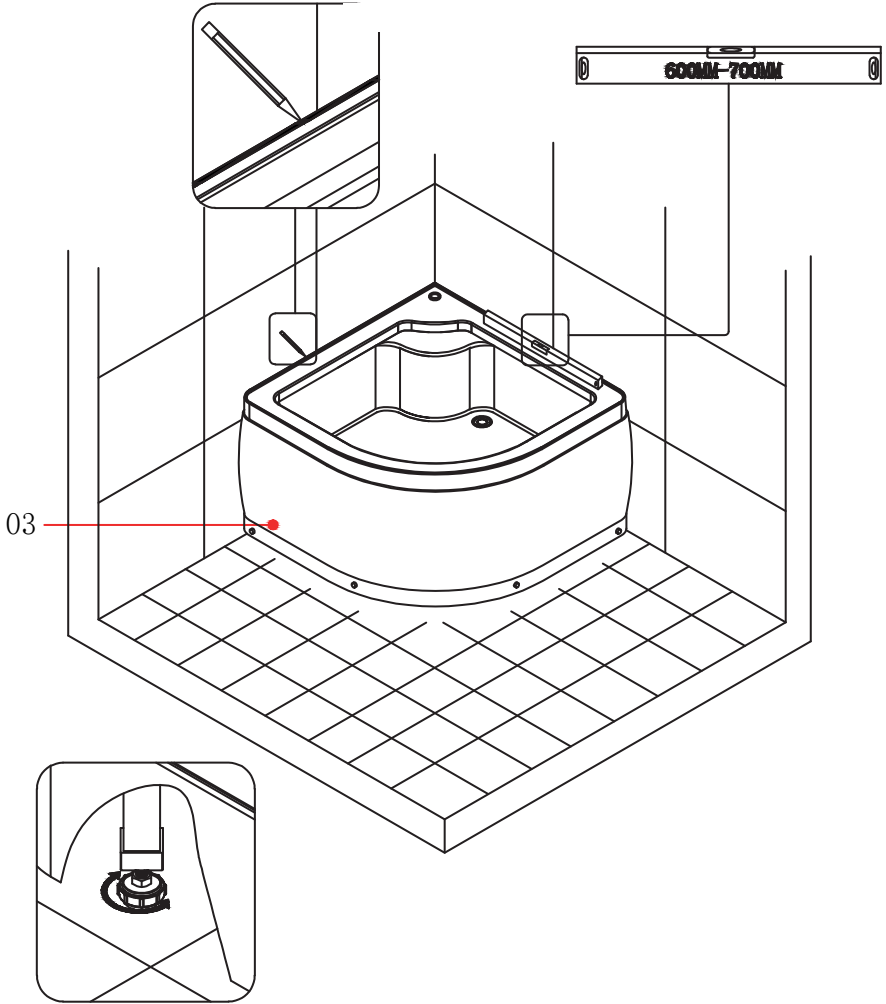
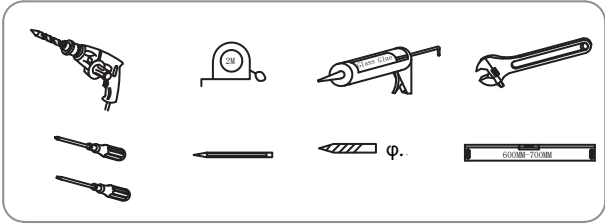

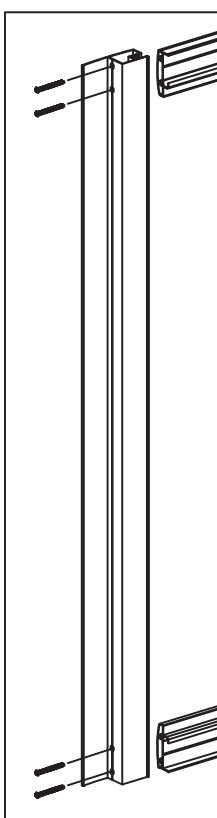
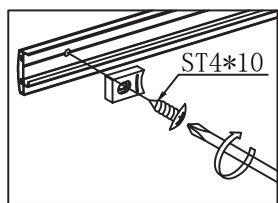
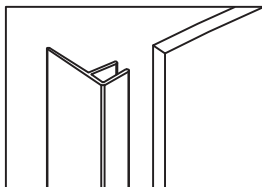
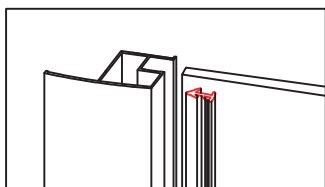

ST4*50

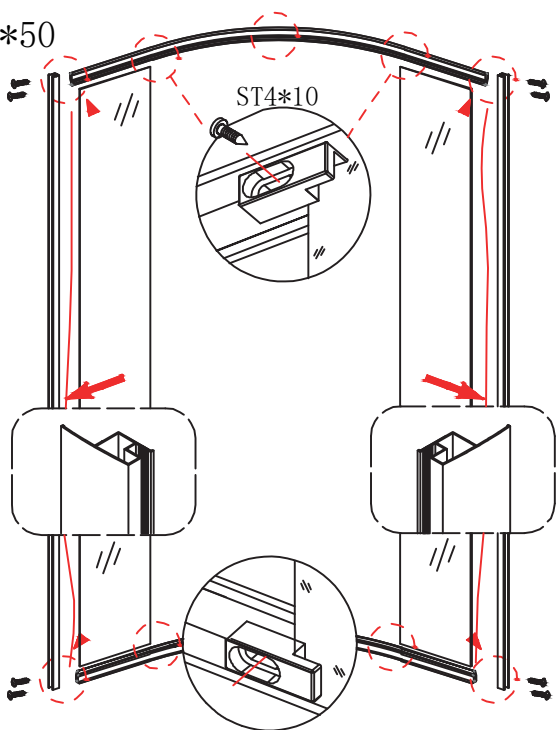

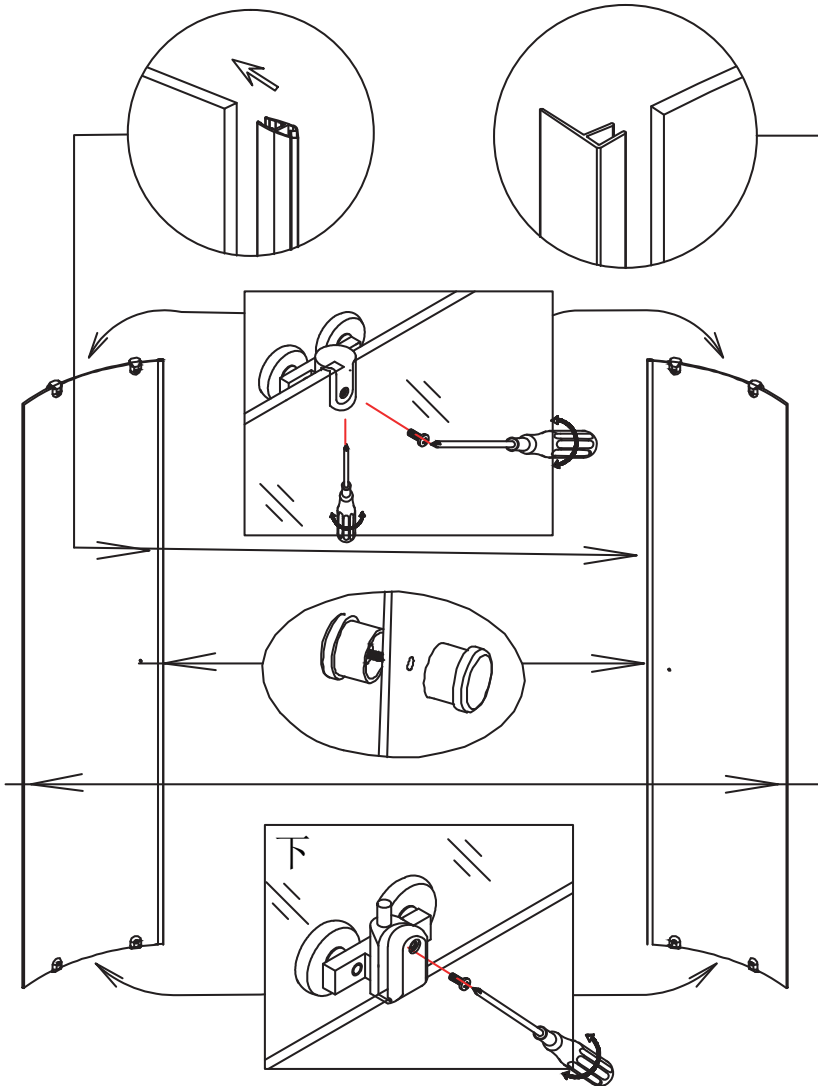

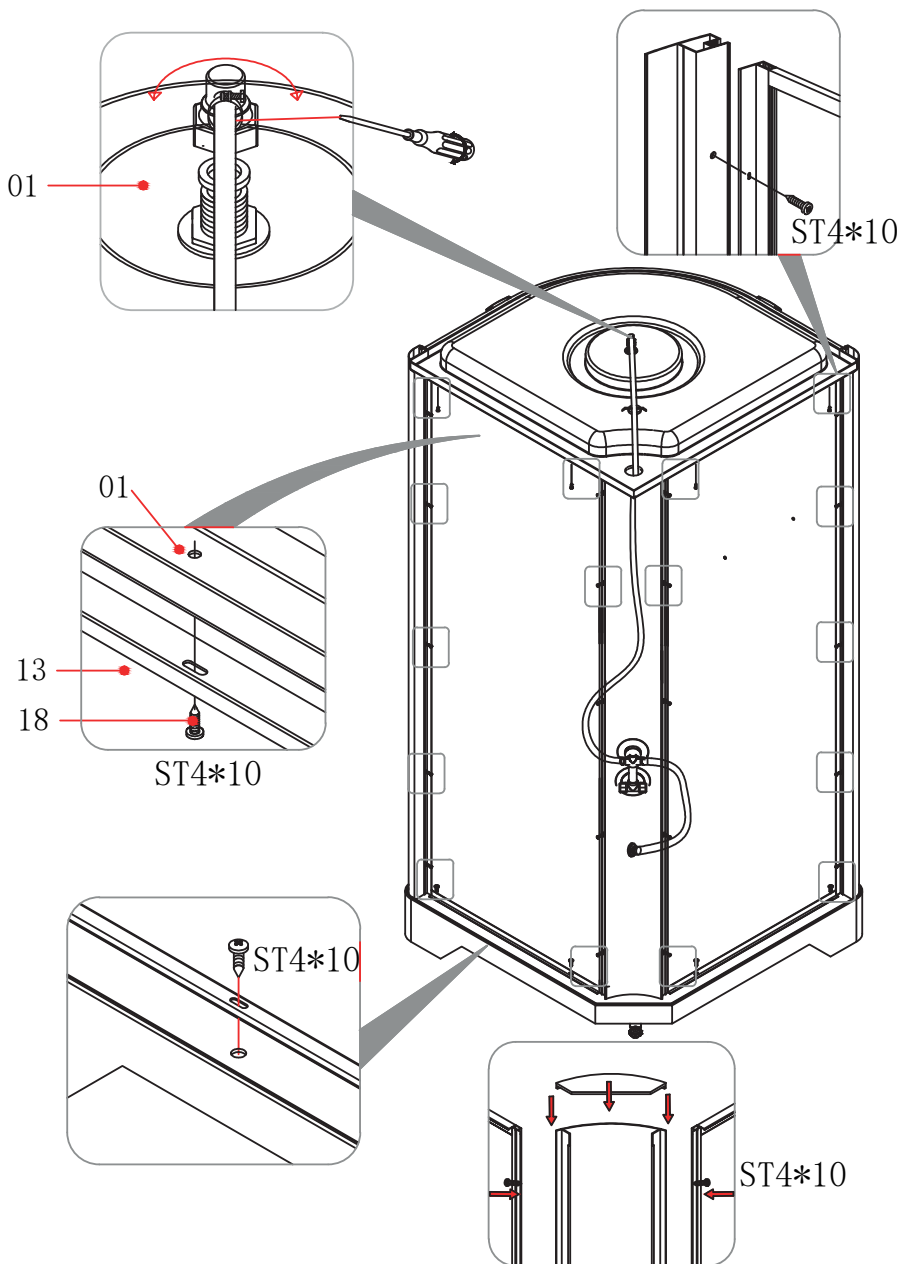

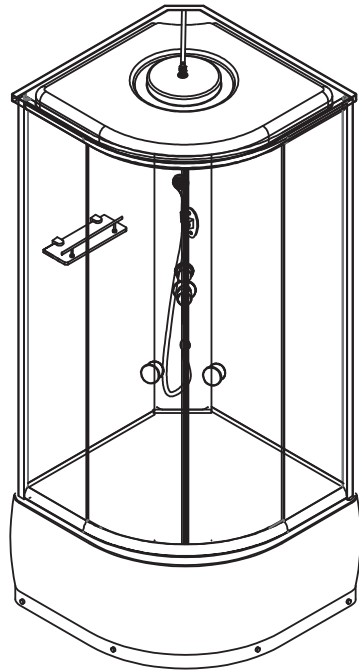
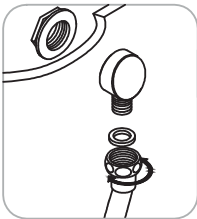
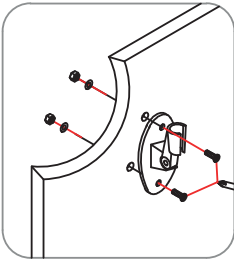
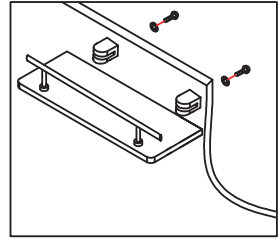
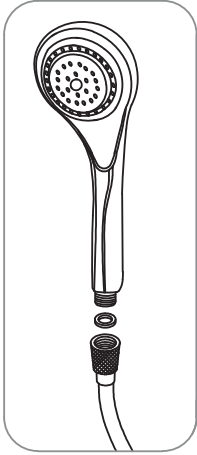

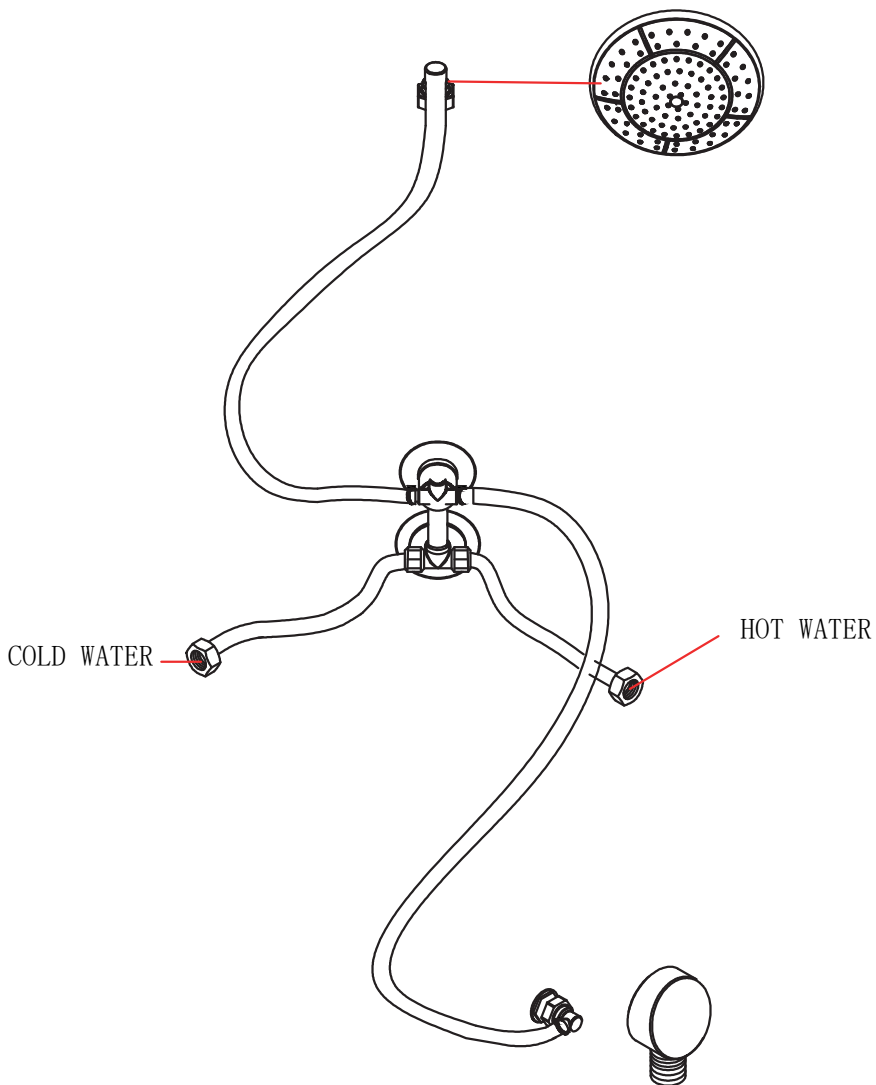

14

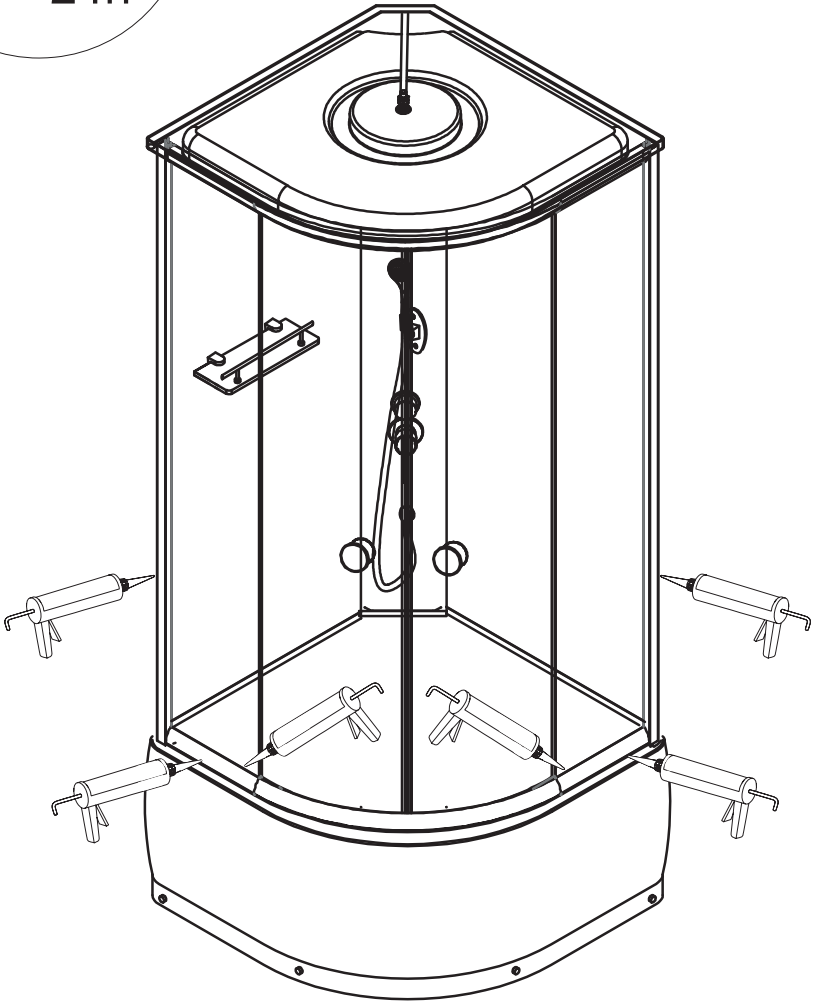

ДУШОВИЙ ПІДДОН

Приміщення, в якому буде встановлено піддон для душу, повинні відповідати наступним умовам:

- мати прилив і відтік води відповідно до технічних умов
- добре вирівняна підлога
- вентиляція, що відповідає технічним вимогам.

Обслуговування сифона полягає в регулярному промиванні хімічними засобами для очищення сифонів.

ДОГЛЯД

- Скляні поверхні чистяться водою і відповідними миючими засобами для скла. Обробку скла можна робити частіше при низькій якості води.
- Металеві та пластикові елементи підлягають очистці не абразивними очисними засобами і м'якою тканиною без використання засобів, що містять органічні розчинники.
- Щоб запобігти виникненню ржавого нальоту не допускайте протікання змішувача.
- **Не можна використовувати абразивні пасту, розчинники, ацетон, засоби для миття та дезинфікуючі засоби з вмістом хлору і т.д.**
- Виробник не несе відповідальності за шкоду, завдану неправильним використанням, монтажем або доглядом за виробом. Виробник залишає за собою право модернізації виробу.

ЕКСПЛУАТАЦІЯ ПАКУВАЛЬНОГО МАТЕРІАЛУ

Використовуйте елементи упаковки, наприклад, картон або поліетиленову плівку самі або передайте для подальшого використання чи в якості вторинної сировини для переробки. Невикористані елементи упаковки або вироби, після закінчення його терміну служби, необхідно утилізувати безпечним способом відповідно до чинного закону «Про відходи». Після закінчення терміну служби виробу запропонуйте придатні до вторинного використання елементи (наприклад, метали) для подальшого використання або вторинної переробки відповідно до місцевих умов.



ГАРАНТІЙНИЙ ТАЛОН

Увага! Не викидати заводську упаковку до остаточного монтажу виробу. Претензії по комплектності приймаються виключно за наявності упаковки!

ГАРАНТІЯ

На душові кабінки, душові бокси, двері в нішу, шторки на ванну торгової марки LIDZ, заводом виробником встановлено гарантійний термін 24 місяці (2 роки) з дати покупки, зазначеної в гарантійному талоні.

Гарантія 24 місяці поширюється на наступні компоненти:

- душовий піддон (акрилове покриття, ніжки та рама),
- скляні частини (стінки, двері, полиця),
- рама (покриття алюмінієвих частин).

Гарантія 12 місяців поширюється на наступні компоненти:

- петлі (за умови правильного монтажу),
- ролики (за умови правильного регулювання),
- ручки (якість покриття),
- ущільнювачі (тільки на предмет прихованих дефектів матеріалу).

Гарантії не підлягають пошкодження та інші дефекти, причиною яких є:

- А) неправильне транспортування (бій скла, вм'ятини на профілях);
- Б) неправильний монтаж (монтаж без допомоги другої людини) в тому числі і неправильне регулювання (ролики, петлі);
- В) природний знос компонентів, пов'язаний з експлуатацією продукції (зміна кольору силіконових ущільнювачів під впливом УФ-випромінювання і осадження вапняних відкладень);
- Г) відсутність обслуговування/догляду або неправильний догляд за продукцією - скло необхідно регулярно чистити, передбаченими для цієї мети засобами;
- Д) внесення конструктивних змін у виріб без узгодження з виробником, а також додавання деталей, не передбачених експлуатаційною документацією.

Виробник не несе відповідальності за витрати, пов'язані з демонтажем і монтажем виробів, а також з пошкодженням керамічної плитки/керамограніта в результаті демонтажу кабінки. Гарантія діє в відношенні неякісного товару виявленого в дефектах покриття і рухомих елементів, за умови відповідного професійного монтажу і правильного догляду.

СЕРТИФІКАЦІЯ

Вироби зі скла ТМ LIDZ виробляються у відповідності до європейського стандарту якості EN 14428:2015. Цей стандарт допомагає визначити спосіб герметичності та якість гартування скла. При виробництві використовуються технології, відповідаючі всім Європейським стандартам, мають мінімальний викид в атмосферу та не наносять шкоди навколишньому середовищу. На території України дані види товарів сертифікації не підлягають.

ГАРАНТІЙНИЙ ТАЛОН

№ _____

від « ____ » _____ 20 _____

Найменування виробу _____

Модель _____

Продавець _____

Адреса / телефон _____

Дата продажу « ____ » _____ 20 _____

*З гарантійними зобов'язаннями ознайомлений(а)
Комплектність поставки душової kabіни перевірив(ла)
Товар видимих механічних пошкоджень не має*

Продавець _____ / _____

Покупець _____ / _____

