

ДОЗАТОР ДЕЗІНФЕКЦІЙНИХ ЗАСОБІВ

арт.SDAS1100

ПОСІБНИК КОРИСТУВАЧА

Ми вдячні вам за те, що придбали цей дозатор дезінфекційних засобів. Роботою цього пристрою керує цифрова електронна схема з інфрачервоним датчиком, живлення якої здійснюється від акумуляторів. Така система характеризується стабільністю функціонування, високою чутливістю та довговічністю, а також є стійкою до впливу різних завад. Низький рівень споживання енергії забезпечує довготривалу роботу від одного комплекту елементів живлення. Цей пристрій є оптимальним вибором для готелів, ресторанів, побутового використання тощо.

Характеристики:

- Завдяки інтелектуальному керуванню, цей дозатор припиняє роботу після 30-секундного робочого циклу, що дозволяє уникнути надмірного використання дезінфекційного засобу через помилкову активацію.
- Розпилення здійснюється автоматично та послідовно, тобто дозатор спрацьовує кожні 3 секунди в умовах постійної активації, а після 10 послідовних розпилювань він припиняє свою роботу. Щоб знову активувати дозатор, потрібне наступне спрацювання датчика.

Компоненти:



Монтаж:

1. На етапах 1 та 2 слід відімкнути та відкрити передню кришку дозатора за допомогою ключа, що входить в комплектцію пристрою, як показано на Рис. 1.
 2. Просвердліть 4 отвори діаметром 6 мм, як показано на Рис. 2, й закріпіть дозатор на стіні за допомогою дюбелів та гвинтів, які входять в комплектцію пристрою.
- **Встановлення елементів живлення:**
Встановіть 4 елементи живлення типу LR6 у корпус, дотримуючись належної полярності, притисніть їх та закрийте кришку відсіку живлення.
 - **Заповнення дозатора:**
Розблокуйте та зніміть кришку, наповніть контейнер дезінфекційним засобом і закрийте кришку.
Максимальна місткість контейнера становить 1100 мл.

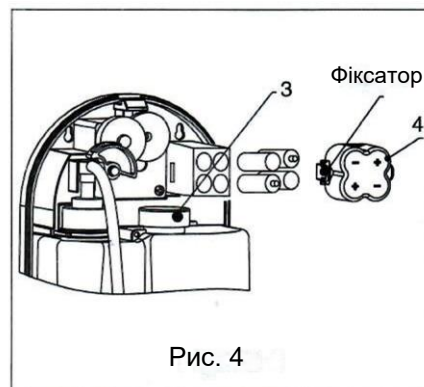
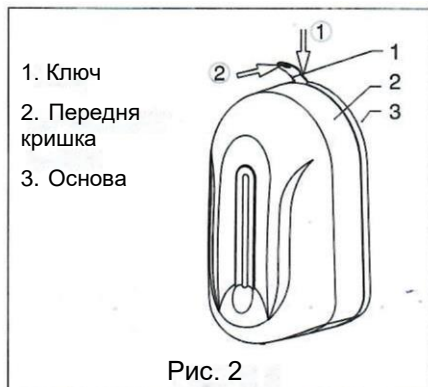

Застосування:

1. Відкрийте передню кришку, дозатор при цьому вимкнеться й не буде працювати. Закрийте передню кришку й дозатор буде готовий до використання.
2. Під час першого використання слід здійснити кілька розпилювань, щоб випустити повітря з насоса.
3. Коли потрібно здійснити дезінфекцію, піднесіть руки на відстань 0–8 см до вихідного отвору і дозатор спрацює автоматично. За один раз дозатор розпилює 1 мл дезінфекційного засобу. Якщо руки не убирати із зони активації, дозатор буде спрацьовувати кожні 3 секунди, поки не здійснить 10 послідовних розпилювань.

Технічні характеристики:

Напруга: Елементи живлення LR6: 4 x 1,5 В

Місткість: 1100 мл

Відстань активації: близько 8 см

Об'єм дози: 1 мл за один раз

Примітка:

1. Щоб уникнути неналежного спрацьовування пристрою, під ним необхідно забезпечити щонайменше 40 см вільного простору.
2. НЕ СЛІД встановлювати дозатор у місцях, де він піддаватиметься впливу прямого сонячного світла або над об'єктами, які сильно відбивають світло.
3. Слідкуйте за тим, щоб не була заблокована форсунка розпилювача.
4. Виключіть можливість потрапляння у дезінфекційний засіб будь-яких забруднювачів
5. НЕ розбризкуйте дезінфекційний засіб безпосередньо
6. Під час очищення дозатора НЕ використовуйте будь-які розріджувачі або хімічні речовини, які можуть пошкодити поверхню пристрою.
7. Не використовуйте густі рідини будь-якого типу

Комплектація:

Один комплектний дозатор дезінфекційних засобів

Одна копія посібника користувача

Один набір елементів кріплення: гвинти 4 x 16 мм (4 шт.), дюбелі Ø6 мм (4 шт.) та 1 ключ.