

TM

VERONIS



VERONIS BV-3-99

™ VERONIS

Паспорт (інструкція) на виріб
BV-3-99

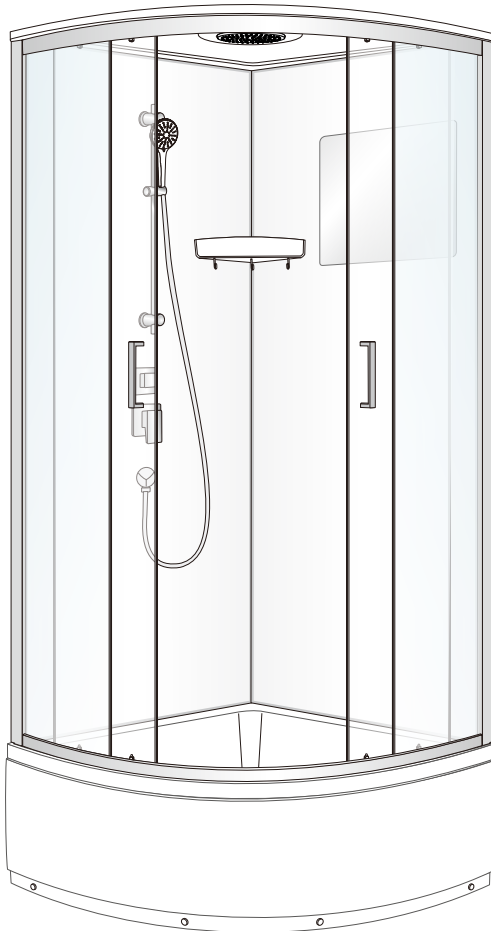

Компанія Veronis – це італійський виробник сантехніки для ванної кімнати. Фабрика Veronis розпочала свою роботу у 1997 році в провінції Бассоні в регіоні Таскано (Італія). Основною спеціалізацією компанії спочатку були душові піддони та акрилові ванни. Завдяки роботі кваліфікованого складу дизайнерів компанія Veronis випускає продукцію в неповторному унікальному дизайні, який задовольнить смак навіть найвибагливішого покупця, а також впишеться і доповнить інтер'єр будь-якої ванної кімнати. На сьогоднішній день фірма Veronis стрімко завоювала Європейський ринок завдяки різноманітності продукції, а також високій якості товару. Великою популярністю користуються душові бокси та акрилові ванни Veronis.

УВАГА!

- Прочитайте інструкцію перед встановленням
- Зберігайте цю інструкцію після встановлення
- Установка гідромасажної kabіни повинна проводитись кваліфікованим спеціалістом, який має сертифікат електрика
- Ми (виробник) залишаємо за собою право при заміні запчастин використовувати нові комплектуючі
- Тут представлені загальні малюнки, які можуть мати невелику розбіжність з оригіналом
- Наявність редукторів, які підтримують у системі водопостачання однаковий тиск гарячої та холодної води не більше 4,5 атмосфери. Редуктори встановлюються замовником. Не допускається встановлення редукторів безпосередньо на висновки арматури до сантехнічного виробу (через габаритні розміри).
- Температура гарячої води, що подається до kabіни, не повинна перевищувати 70 градусів.
- Рівень каналізації не повинен перевищувати 50 мм від підлоги до центру каналізаційної труби.
- Максимальне навантаження на піддон не повинно перевищувати 200 кг.
- Необхідне встановлення фільтрів грубого очищення води.
- Наявність заземлення у ванній кімнаті та пристрої захисного відключення (ПЗВ) зі струмом розмикання 30 мА відповідно до споживаної потужності на електропроводці.

Загальна характеристика

Поважний покупець!

Придбане Вами обладнання вироблено відповідно до сучасних європейських технічних стандартів, відповідає будівельним і санітарним нормам і адаптовано для експлуатації в Україні. Уважно прочитайте це посібник з експлуатації. Він містить важливу інформацію для безпечного монтажу, використання та обслуговування.

Зберігайте його у надійному місці.

1. Це обладнання призначене для непрофесійного використання всередині приміщень.
2. Елементи упаковки (пластикові пакети, металеві скріпки) можуть бути потенційно небезпечні для дітей, тому викиньте упаковку відразу після встановлення kabіни або заберіть у недоступне місце.
3. Переконайтеся, що Ваша kabіна не пошкоджена та повністю укомплектована.
4. Складання та підключення до електричної та водопровідної мережі повинні проводитися кваліфікованими фахівцями, які мають необхідні ліцензії на проведення робіт такого роду. Неправильна робота може завдати шкоди людям, тваринам та Вашій власності. І тут виробник знімає з себе будь-яку відповідальність.
5. Електрична безпека гарантована лише за наявності ефективного заземлення, виконаного відповідно до правил електричної безпеки. Ця вимога повинна обов'язково дотримуватися. Якщо виникли сумніви, зв'яжіться зі спеціалістом, який перевірить систему заземлення. Виробник не відповідає за збитки, спричинені відсутністю заземлення або його несправністю.
6. Упевніться, що мережна розетка, до якої буде включена Ваша kabіна, має пристрій заземлення, і вона дійсно заземлена.
7. Розетка та вилка мають бути одного типу. Якщо розетка не підходить, вона повинна бути замінена за допомогою кваліфікованого фахівця, який повинен перевірити відповідність перерізу проводів струму, що споживається підключеним обладнанням. За відсутності заземлення Виробник знімає з себе будь-яку відповідальність за відшкодування збитків.
8. Забороняється використовувати інше перехідників, подвійних і більше розеток і подовжувачів.
9. Не залишайте обладнання увімкненим, якщо в цьому немає потреби. Не перетискайте та не натягуйте мережний кабель. Якщо кабель пошкоджено, не замінійте його. Викличайте спеціаліста з обслуговуючої організації.

10. Ваша kabіна повинна використовуватися лише для того, для чого вона розроблена.

Виробник не відповідає за поломки, спричинені неналежним, неправильним або нерозумним використанням. При роботі з електричними приладами необхідно пам'ятати про деякі основні правила:

- не використовуйте подовжувачі у ванній або душі;
- ніколи не тягніть кабель, щоб вийняти вилку з розетки;
- ніколи не надавайте прилади впливу дощу, сонця тощо, не залишайте їх без нагляду;
- не дозволяйте дітям або особам, не знайомим із цими правилами, користуватися приладами без нагляду.

11. У разі несправностей та/або неправильної роботи знеструмте kabіну і намагайтеся до неї не торкатися. Несправна kabіна може не забезпечити закладених у її конструкцію вимог щодо безпеки та бути потенційно небезпечною.

12. Діти повинні супроводжуватися дорослими під час користування kabіною

13. Регулятор подачі води повинен перебувати в середньому положенні, щоб уникнути температурного шоку.

14. Особам у стані алкогольного сп'яніння, людям із захворюваннями серцево-судинної системи, а також страждаючим від підвищеного тиску, людям похилого віку, вагітним жінкам не рекомендується користуватися паровою лазнею (якщо така передбачена конструкцією kabіни).

ЧИЩЕННЯ І ОБСЛУГОВУВАННЯ:

- Протирайте кабінку слабкими миючими засобами або милом.
- Не протирайте душову кабінку сильнодіючими миючими засобами, спиртом, бензином або іншими хімічними засобами.
- При появі темних плям на кабінці можна очистити їх за допомогою оцту слабкої концентрації, після чого необхідно промити водою.
- Для полірування та наведення блиску можна використовувати спеціально призначені для цього засоби. Якщо поверхня кабінки стала плямистою, нанесіть зубну пасту на м'яку тканину та протріть її.
- Осад і наліт, що залишаються від води, з поверхні кабінки краще видалити, змочивши м'яку тканину в підігрітому лимонному соку або оцті.
- Неглибокі подряпини можна видалити, відшліфувавши поверхню наждачним папером № 2000, змоченим у воді, а потім відполірувавши її за допомогою зубної пасти та м'якої тканини.
- Догляд за металевим покриттям. Злегка протріть металеві частини м'якою тканиною, витріть насухо. У жодному разі не протирайте їх жорсткою тканиною.
- Підтримуйте в чистоті піддон, уникайте засмічення зливу води сторонніми предметами.

TM VERONIS
DATASHEET

ISTRUZIONI PER MONTAGGIO E USO DELLA
CABINA DOCCIA
BV-3-99

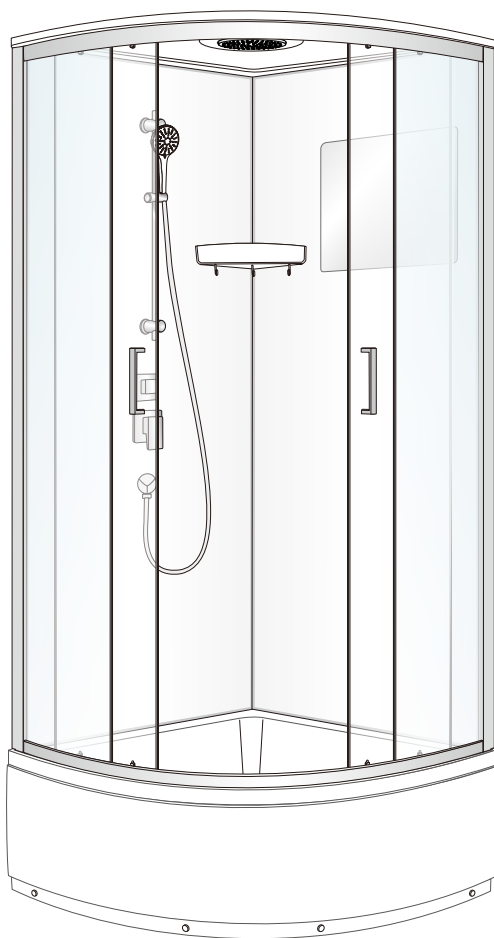

TM**VERONIS**

La società Veronis è un produttore italiano degli idrosanitari per le stanza da bagno.sanitari. La fabbrica Veronis ha iniziato la sua attività nel 1997 nella provincia Bassone regione Toscana (Italia). La specializzazione principale della società era in origine i piatti doccia e le vasche da bagno acriliche. Grazie al lavoro dei designer qualificati, la società Veronis produce i prodotti con design unico in grado di soddisfare anche i clienti più esigenti così come completare l'interno di qualsiasi stanza di bagno. Oggi, la società Veronis ha vinto precipitevolmente il mercato europeo attraverso una gamma vasta dei prodotti e la loro alta qualità. I piatti doccia e le vasche da bagno acriliche Veronis sono molto popolari.

ATTENZIONE!

- Leggere le istruzioni prima di installare
- Conservare queste istruzioni dopo l'installazione
- La cabina idromassaggio deve essere installata da specialist qualificato con il certificato d'elettricista
- Noi (produttore) ci riserviamo il diritto utilizzare i nuovi componenti per la sostituzione delle parti
- Qui sono presentate i disegni generali che possono essere diversi dall'originale
- La presenza dei riduttori che mantengono la pressione uguale dell'acqua calda e l'acqua fredda nell'impianto idraulico di più di 4,5 atmosfere. I riduttori sono da installare dal cliente. Non installare i riduttori direttamente ai terminali di armatura al prodotto sanitario (a causa delle dimensioni).
- La temperatura dell'acqua calda fornita alla cabina non deve superare 70 gradi
- Il livello di rete di scarico non deve superare 50 mm dal pavimento al centro del tubo fognario.
- Il carico massimo sul piatto non deve superare 200 kg.
- Si richiede l'installazione dei filtri primari dell'acqua.
- La presenza della presa di terra nella stanza di bagno e dell'interruttore differenziale (ID) con corrente di apertura 30 mA secondo il potere consumato sul cablaggio.

CARATTERISTICA GENERALE

Egreggio cliente,

L'impianto acquistato è prodotto secondo alle norme tecniche europee vigenti, risponde alle norme edilizie e sanitarie e adattato per l'uso in Russia. Leggere attentamente questo manuale d'uso. Contiene le informazioni importanti per l'installazione, uso e manutenzione sicura.

Conservare in un luogo sicuro.

1. Questo impianto è destinato per uso non professionale dentro i locali.
2. I materiali d'imballaggio (sacchetti di plastica, ganci in metallo) possono essere potenzialmente pericolosi per i bambini, scartate la confezione subito dopo l'installazione della cabina o levate in un luogo inaccessibile.
3. Assicuratevi che la vostra cabina non sia danneggiata ed è completamente attrezzata.
4. L'assemblaggio e il collegamento alla rete elettrica e idrica devono essere effettuati dal personale qualificato in possesso delle licenze necessarie per le opere di questo tipo. L'operazione impropria può causare danni a persone, animali e la vostra proprietà. In questo caso, il costruttore declina ogni responsabilità.
5. La sicurezza elettrica è garantita solo quando vi è una messa di terra efficace in conformità alle norme di sicurezza elettrica. Da osservare immancabilmente. In caso di dubbio, rivolgersi a uno specialista che verifica il sistema di messa a terra. Il produttore non è responsabile dei danni causati dalla mancanza di messa a terra o del suo malfunzionamento.
6. Assicuratevi che la presa di corrente, a cui sarà collegata la cabina, ha una messa di terra, e la stessa è veramente messa a terra.
7. La presa e la spina devono essere dello stesso tipo. Se la spina discorda dovrebbe essere sostituita da un tecnico qualificato che deve controllare la corrispondenza della sezione filo alla corrente consumata dagli impianti collegati. In assenza di una messa a terra, il produttore declina ogni responsabilità per eventuali danni.
8. Non utilizzare adattatori, prese e prolunghe doppie o più.
9. Non lasciare l'impianto acceso quando non è necessario. Non schiacciare o tirare il cavo di alimentazione. Se il cavo è danneggiato, non sostituirlo da solo. Chiamare un esperto dalla società di assistenza.
10. La vostra cabina deve essere utilizzata solo per la sua destinazione. Il produttore non è responsabile dei danni causati da usi impropri, erronei ed irragionevoli. Quando si usa gli apparecchi elettrici, si deve essere a conoscenza di alcune regole di base:
 - Non utilizzare prolunghe nella stanza da bagno o doccia;
 - Non tirare il cavo per staccare la spina dalla presa di corrente;
 - Non esporre l'impianto alla pioggia, sole, ecc, non lasciare incustodito;
 - Non permettere ai bambini o persone che non sono familiari con queste regole utilizzare l'impianto senza la vostra supervisione
11. In caso di guasto e malfunzionamento, diseccitare la cabina e cercare di non toccarla. La cabina difettosa non può assicurare l'adempimento delle prescrizioni di sicurezza progettate e può essere potenzialmente pericolosa.
12. I bambini devono essere accompagnati dagli adulti durante l'utilizzo della cabina
13. Il controllo d'alimentazione dell'acqua deve essere in posizione centrale per evitare lo shock termico.
14. Alle persone in stato di ebbrezza, alle persone con malattie del sistema cardiovascolare, che soffrono di pressione alta, agli anziani, alle donne incinte, si consiglia di non utilizzare il bagno di vapore (se previsto nella cabina).

PULIZIA E MANTENIMENTO:

- Pulire la cabina con detersivi delicati o sapone.
- Non pulire la cabina doccia con i detersivi aggressivi contenente alcol, benzina o altre sostanze chimiche.
- Se le macchie scure appaiono sulla cabina, potete pulire con aceto di bassa concentrazione, puoi risciacquare con acqua.
- Per dare lucidita si può essere utilizzare I mezzi speciali. Se la superficie della cabina è diventata macchiata, applicare il dentifricio su un panno morbido e pulirla.
- Il residuo e la placca rimanente dall'acqua, è meglio rimuovere dalla superficie della cabina con un panno morbido con succo di limone o aceto un po' riscaldato.
- I graffi superficiali possono essere rimossi mediante sabbiatura della superficie con carta vetrata No 2000 inumidita con acqua, e poi lucidarla con dentifricio e un panno morbido.
- La cura del rivestimento in metallo. Strofinare leggermente le parti in metallo con un panno in cotone morbido, asciugare. In nessun caso non strofinare con un panno ruvido.
- Mantenere un piatto pulito, evitare l'otturazione dell'uscita d'acqua con gli oggetti estranei.

TM
VERONIS
DATASHEET

**INSTALATION GUIDANCE AND USER'S
MANUAL FOR SHOWER CUBICLE
BV-3-99**

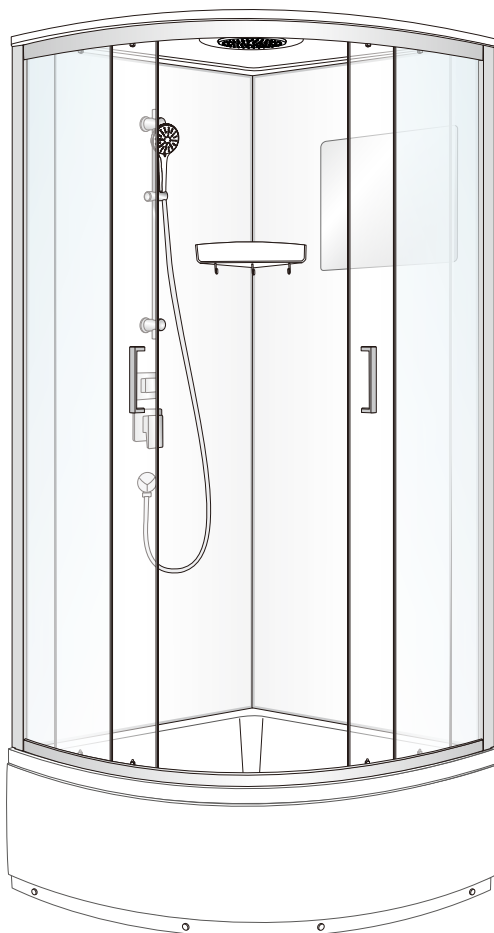

TM**VERONIS**

Veronis is an Italian bathroom equipment manufacturer. Veronis factory commenced its work in 1997 in Bassone province, Tuscany region, Italy. From the very beginning the company specialized in shower trays and acrylic baths. Thanks to professionally skilled designers Veronis company produces one of a kind and unique bath equipment which can satisfy even the most exacting customer as well as match and complete the interior of any bathroom. At this moment Veronis company has managed to take on the European market owing to product versatility and high quality. The most popular products of Veronis company are still shower cubicles and acrylic baths.

ATTENTION!

- Read the user's manual before the installation
- Keep the user's manual upon the installation
- The jetted shower cabin should be installed by a qualified personnel with an electrician's certificate
- The manufacturer reserves the right to use new components if the replacement is required
- On the illustrated pages you can find the general model which can be slightly different from the acquired model
- Pressure regulator maintaining the pressure of no more than 4,5 atm. in the cold and hot water supply system is required. The regulator is installed by the customer. The regulators cannot be installed on the armature of the acquired equipment (due to measures)
- The temperature of the hot water fed to the cubicle should not exceed 70 °C
- The drain level should not exceed 50 mm from the floor to the center of the drain
- Maximum load on the tray should not exceed 200 kg.
- The installment of the pre-filter is required

Grounding in the bathroom and protection tripping unit with release current of 30 amp according to working power of the wiring are required

GENERAL DESCRIPTION

Dear customer

The acquired equipment is manufactured according to existing European technical standards, building regulations, health and safety regulations and is adapted for maintenance in Russia. Please read the manual carefully. It contains the important information to safely install, use and maintain the equipment.

Keep the manual safely.

15. This equipment can be used by unprofessional users.
16. Packaging elements such as plastic bags and metal seals can injure children. That is why it is highly recommended to dispose the packaging or keep it out of the reach of children upon cubicle installment.
17. Please make sure that your cabin is not damaged and fully stocked.
18. It is recommended to install and connect the equipment to the power and water supply systems by the qualified professionals with the required licenses to provide this kind of services. Improper operation can harm people, animals and damage your property. In such a case the manufacturer cannot be held liable.
19. Electrical safety can be guaranteed subject to the efficient grounding in accordance with the electrical safety rules. This requirement must be observed. If you have any doubt please contact the professional assistance to check your grounding system. The manufacturer cannot be held liable for damages caused by inappropriate grounding or its deficiency.
20. Please make sure that the power socket connecting the cabin to the power supply has been grounded appropriately.
21. Socket and plug must be of a similar type. If the socket does not match the plug it should be replaced by a qualified professional who will check if the wire section matches the current drawn by the working equipment. The manufacturer cannot be held liable for damages caused by inappropriate installment.
22. It is forbidden to use the adapters, double or more sockets and extension.
23. Always pull out the plug if the equipment is not in use. Do not squeeze and do not strain the cord. Do not use the cabin if the cord is damaged and do not replace it without professional assistance. Please contact the qualified assistance service.
24. Use the cabin only in accordance with designated purpose. The manufacturer cannot be held liable for damages caused by inappropriate, wrongful or irrational utilization of the cabin. When using electric apparatus please remember the basic rules:
 - do not use the extension in bathroom or shower;
 - never poll the cable to unplug the cabin;
 - do not expose the cabin to rain, sun etc., do not leave the cabin unattended;
 - do not allow children or persons with lack of knowledge to operate the cabin unless they are supervised.
25. If the cabin is out of order and/or malfunctions please pull out the plug and do not touch the cabin. Malfunctioning cabin can work inappropriately and be potentially hazardous.
26. Please do not let children to operate the cabin unless they are supervised.
27. Water tap should be at mid-travel to avoid temperature shock.
28. Vapour bath is not recommended for drunk, people with heart diseases or suffering from high pressure, seniors, pregnant women (if vapour bath is available in acquired model).

CLEANING AND MAINTENANCE:

- Wipe the cabin with mild detergent or soap.
 - Do not wipe the cabin with aggressive detergent containing spirit or other chemicals.
 - If the black spots appeared you can clean the cabin with diluted vinegar. Upon the procedure rinse with water.
 - To polish and to put a shine please use special polishers. If the spots appeared please spread the toothpaste on a soft cloth and wipe the surface.
 - Please remove water residue using the soft cloth soaked in lemon juice or vinegar.
 - Shallow scratches can be removed if the surface is polished by sandpaper No. 2000 soaked in water. After the procedure please polish the surface with toothpaste spread on soft cloth.
 - Maintaining metal elements. Wipe the metal elements with soft natural cloth, wipe dry. Do not wipe it with hard cloth.
- Keep the tray clean, do not let the drain to be stuffed with foreign



≥218cm

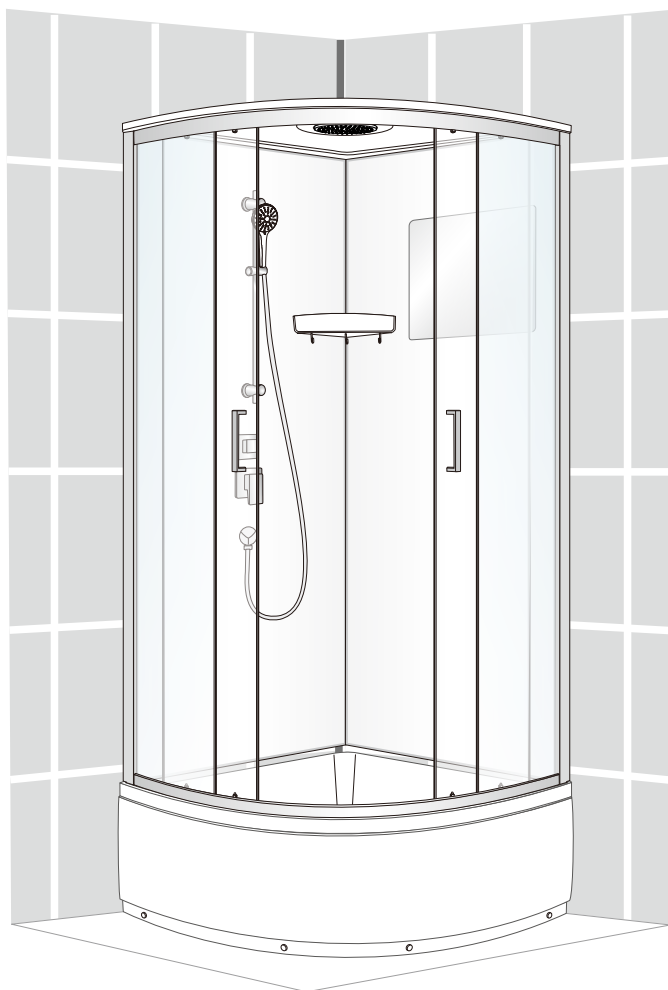



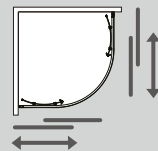

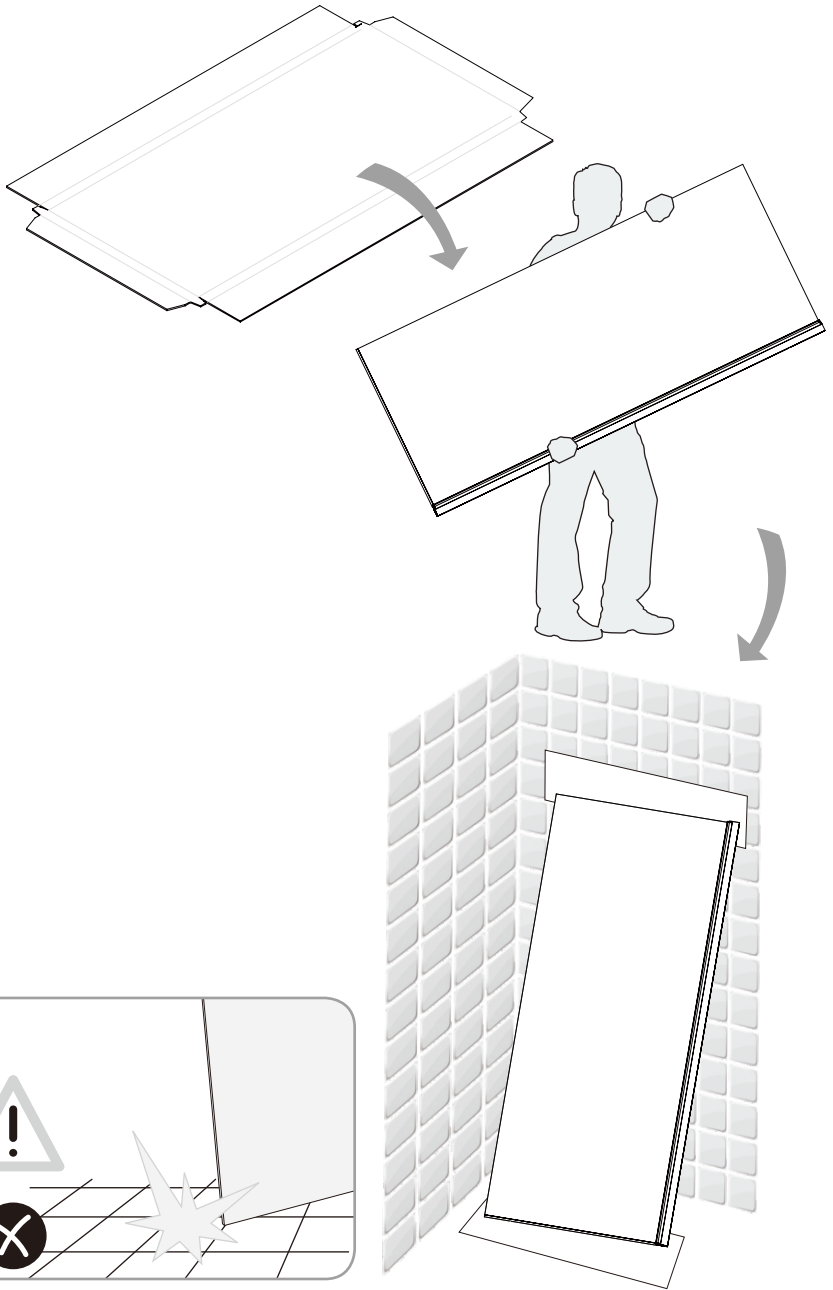

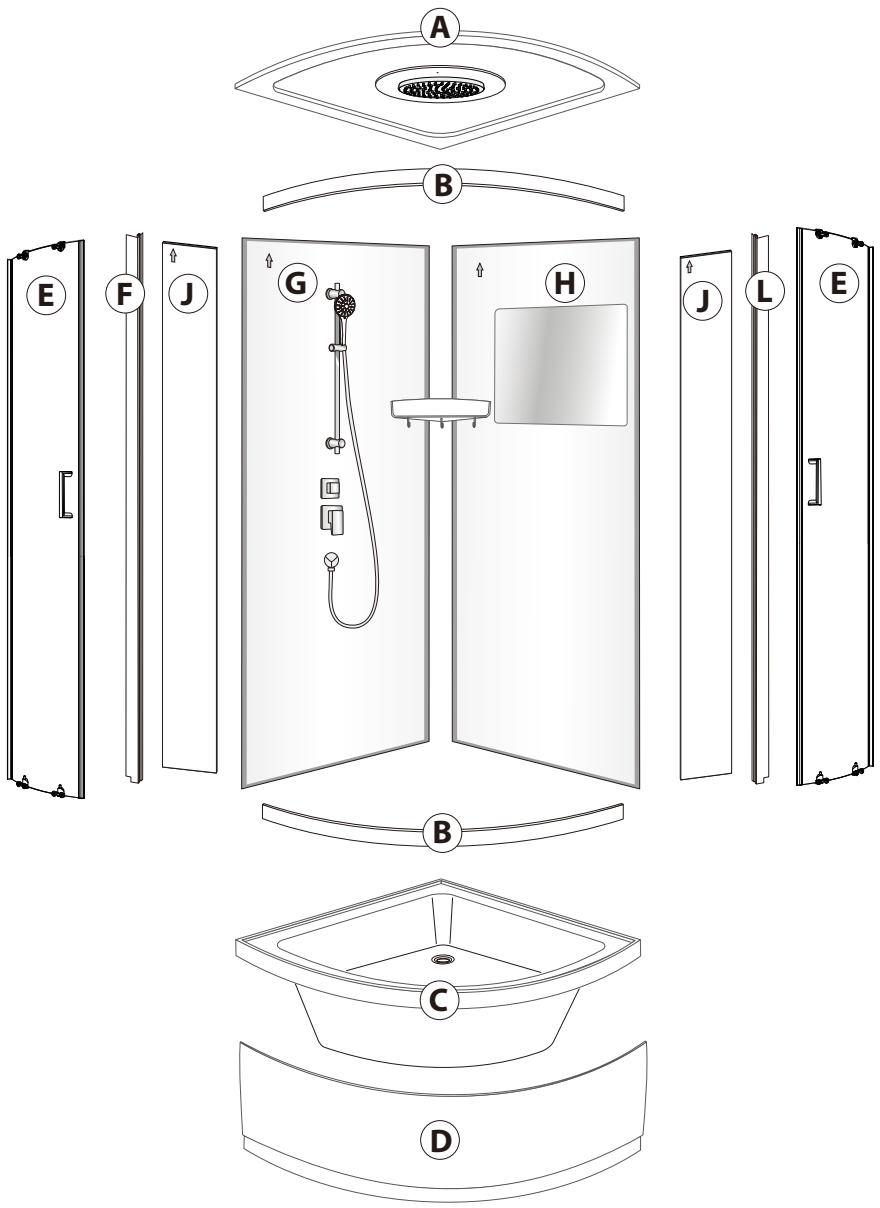

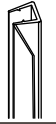





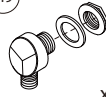





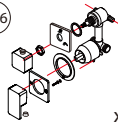

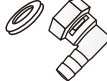



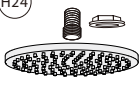

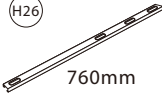
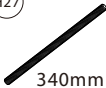



90x90x170+38cm

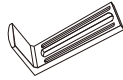

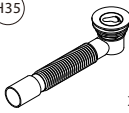



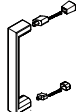
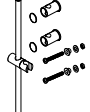
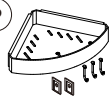

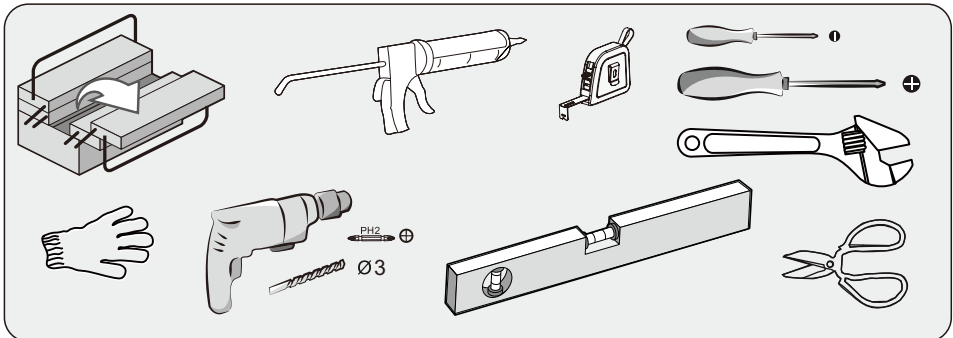
H1  x2	H2  x2	H3  x4	H4  x2	H5  x4
H6  x4	H7  x1	H8  x4	H9  x1	H10  M5X16 x2
H11  ST4X25 x8	H12  ST4X12 x8	H13  ST4X16 x23	H14  x2	H16  x1
H19  x1	H20  x2	H21  Ø5 x12	H22  x4	H23  180cm x1
H24  x1	H25  385mm x2	H26  760mm x2	H27  340mm x4	H28  150mm x2
H29  x5	H30  Ø12 x14	H31  M12 x30	H32  x6	H33  x4
H34  x6	H35  x1	H36  x4	H37  Ø8 x8	H38  M8 x8
H39  x2	K  x1	P  x1		

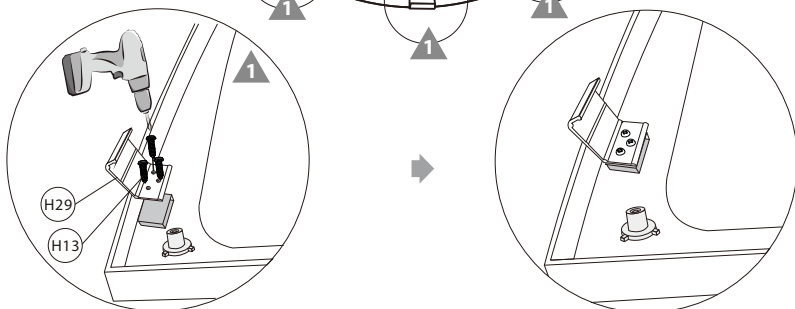
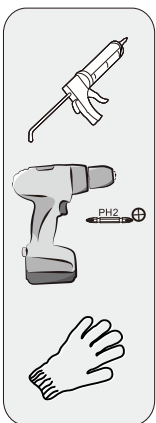
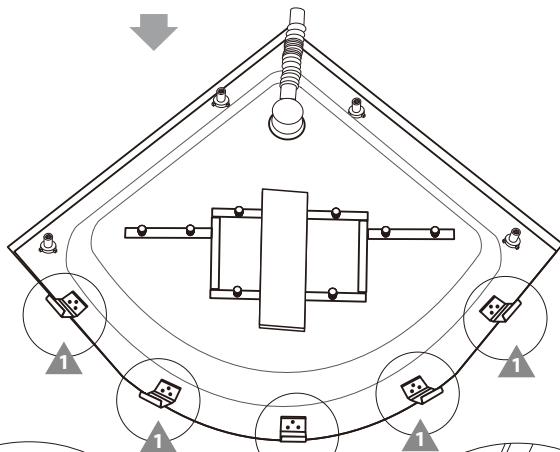
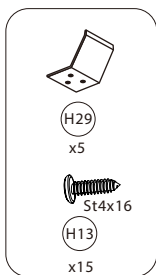
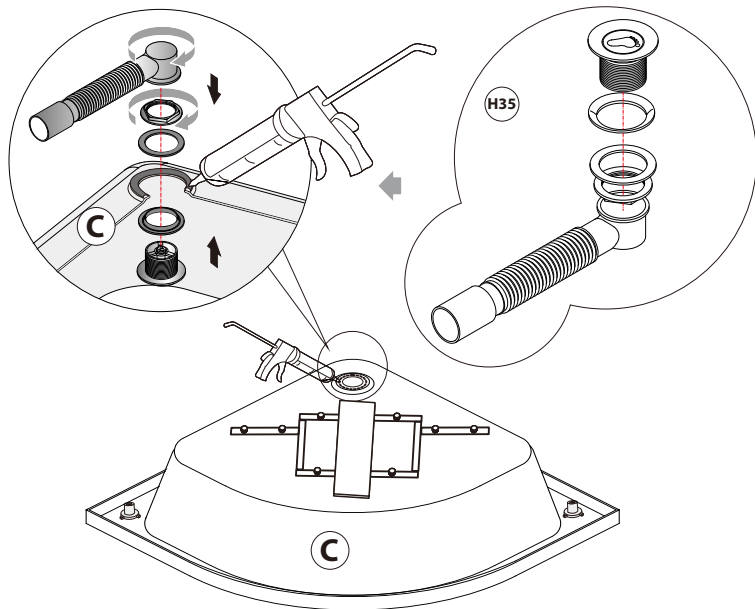
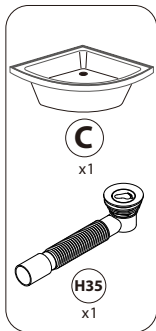

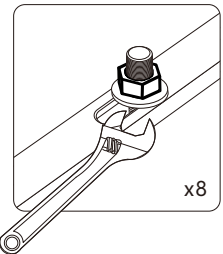
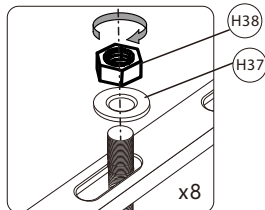
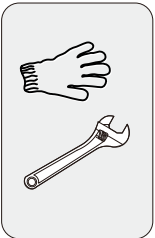
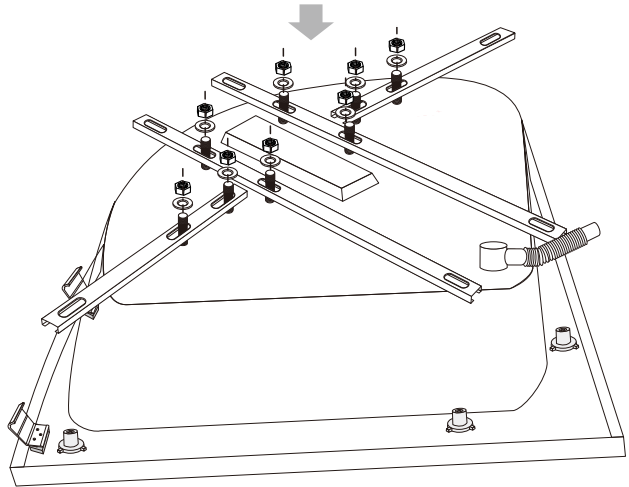
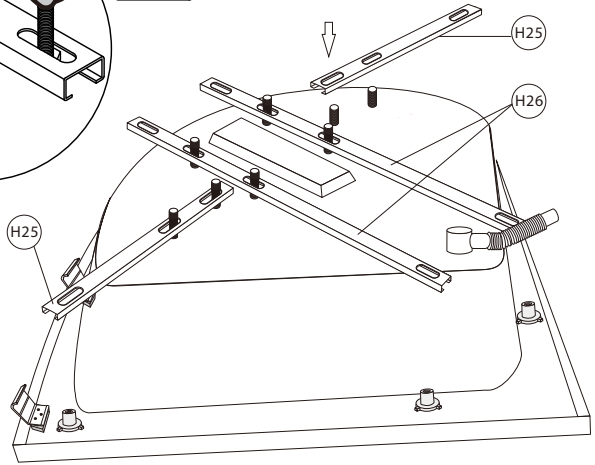
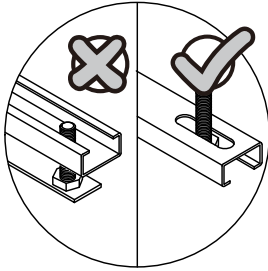
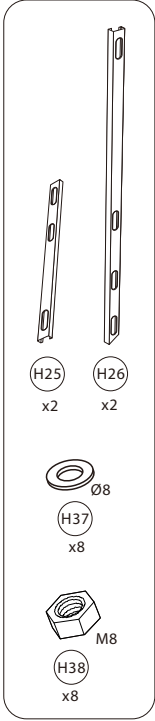





- 

H27
x4
- 

Ø12
H30
x4
- 

M12
H31
x12
- 

H34
x4

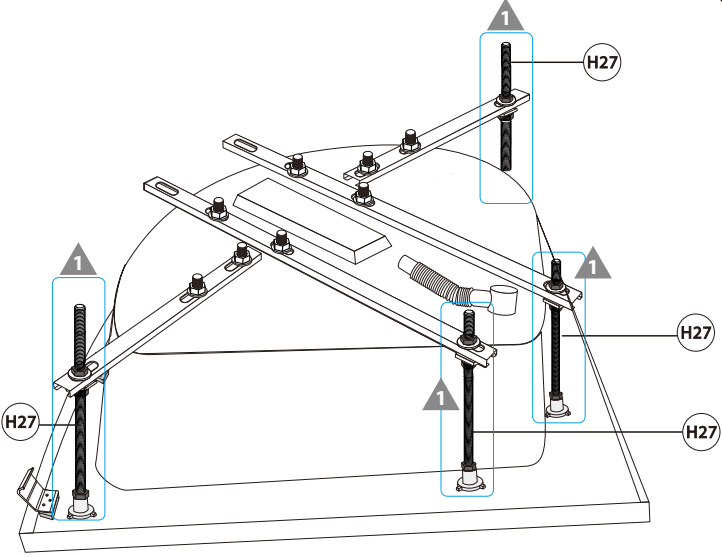
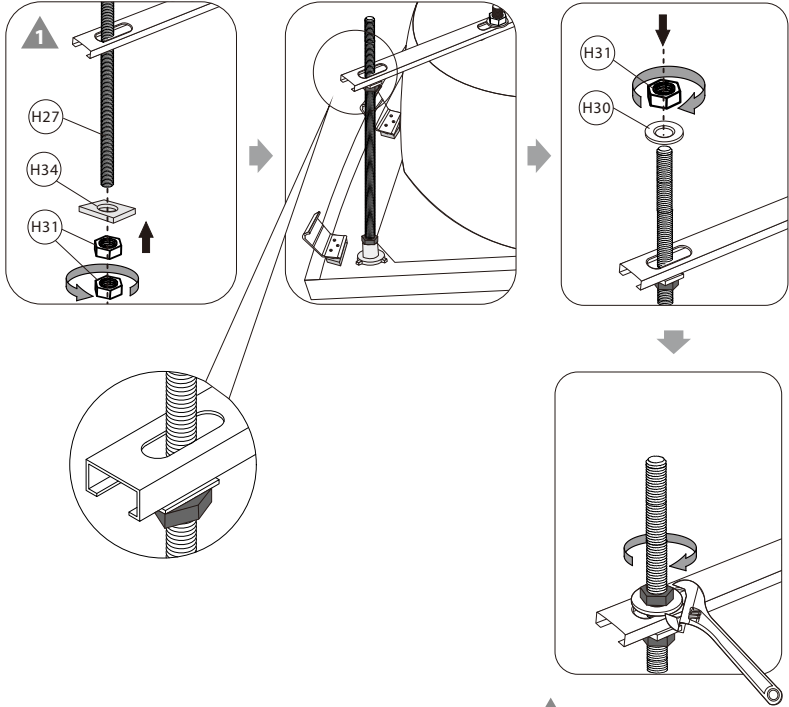
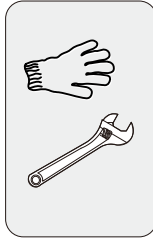

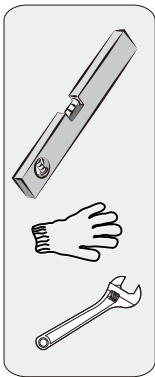
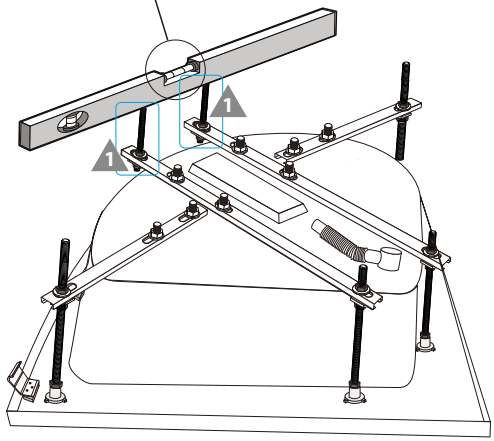
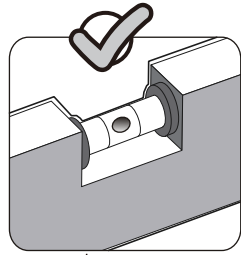
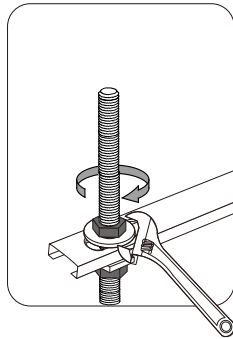
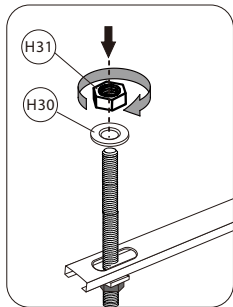
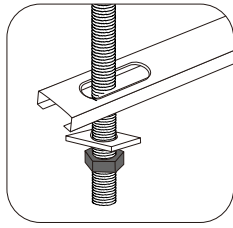
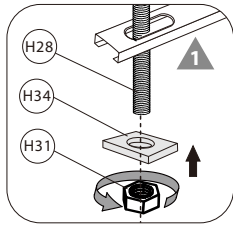
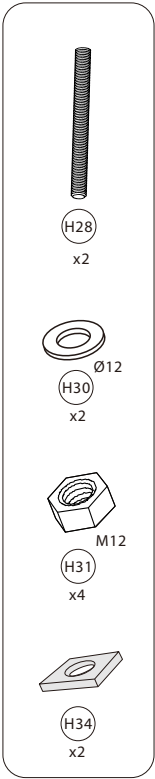

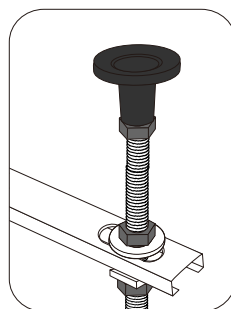
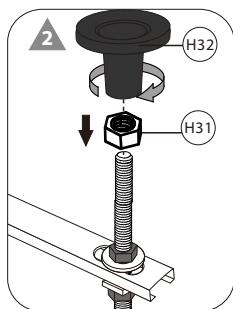
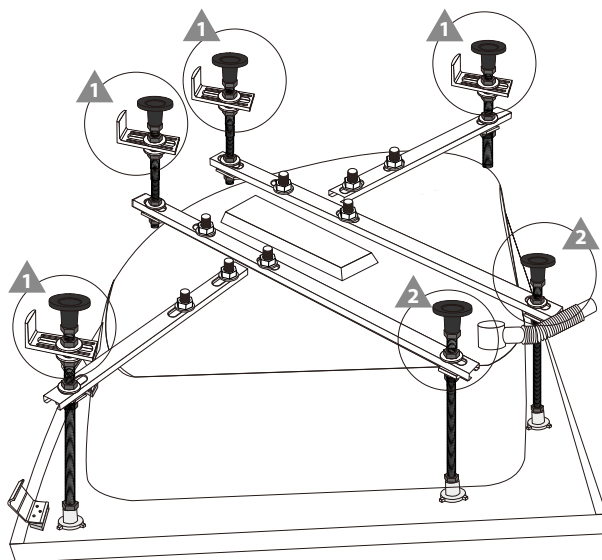
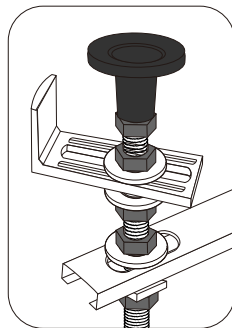
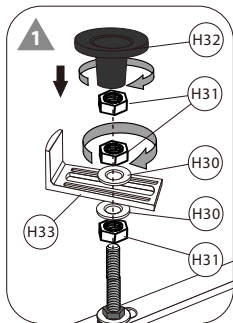
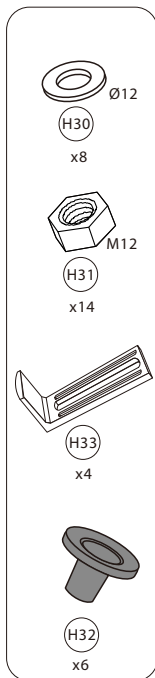

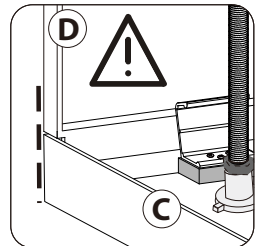
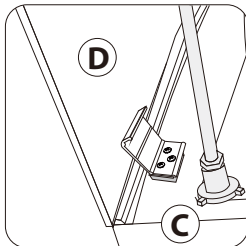
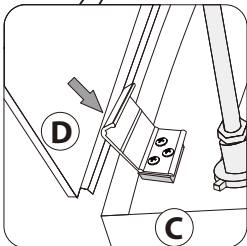
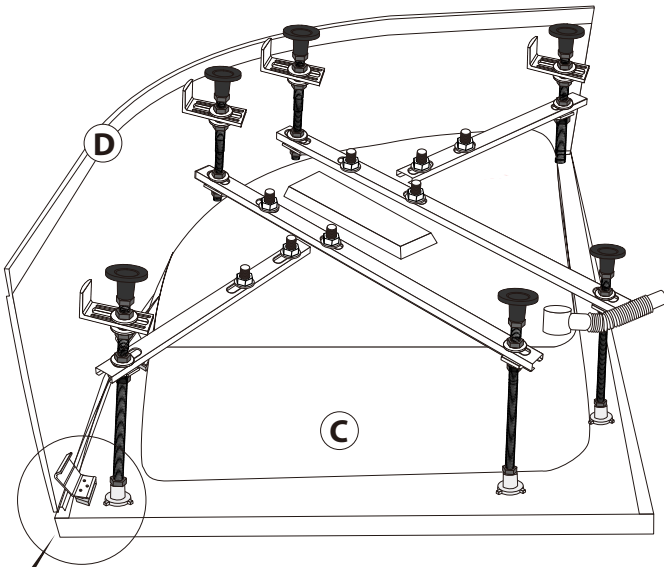
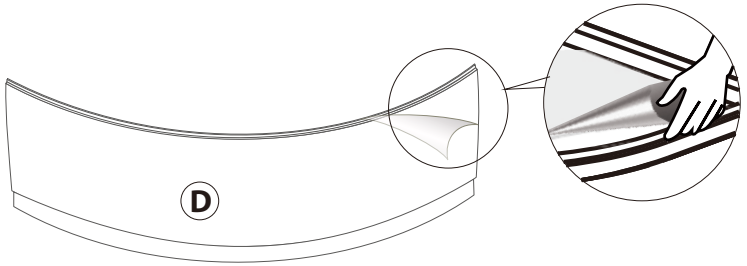
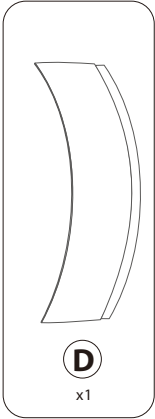

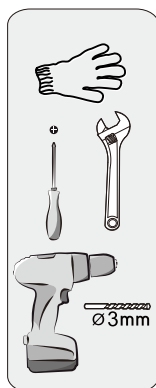
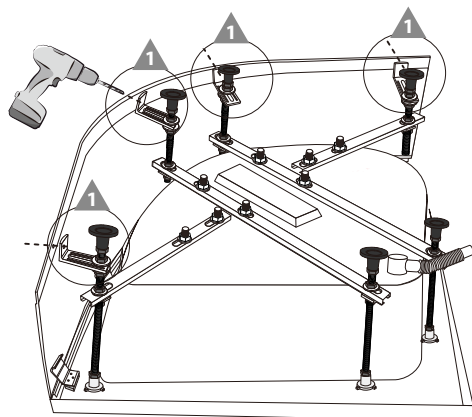
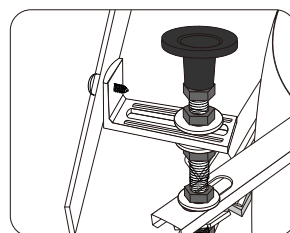
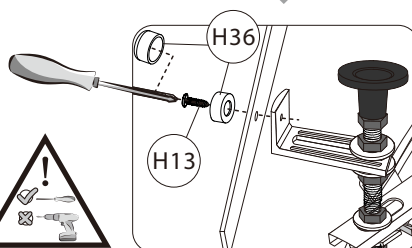
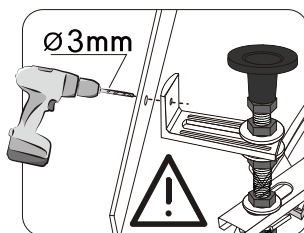
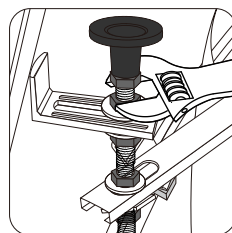
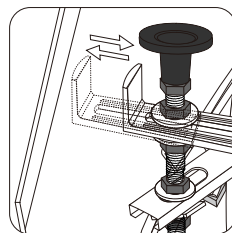
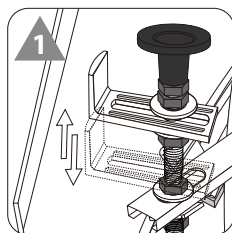
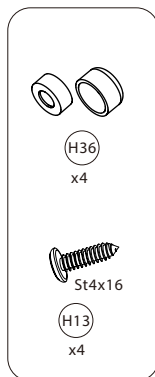

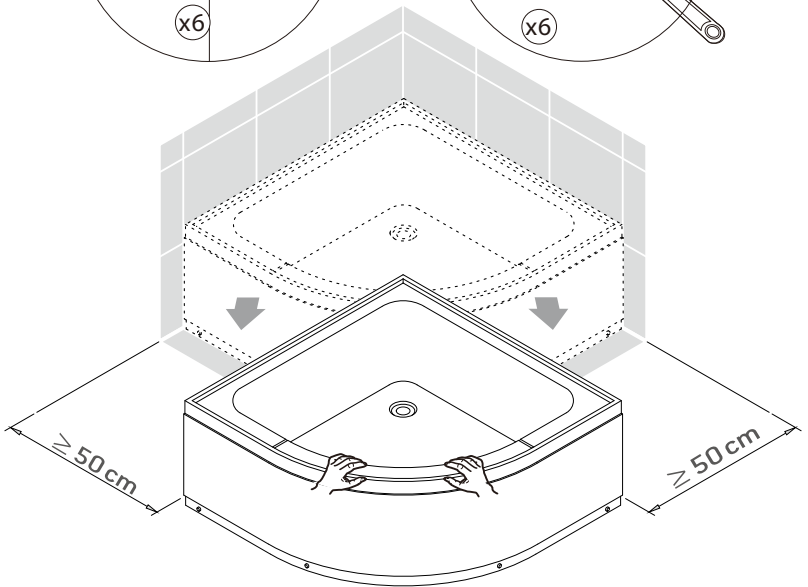
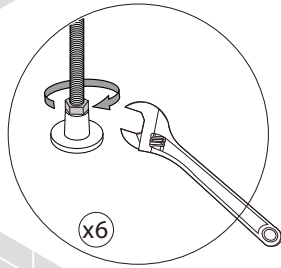
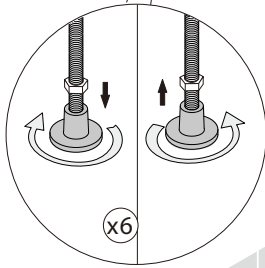
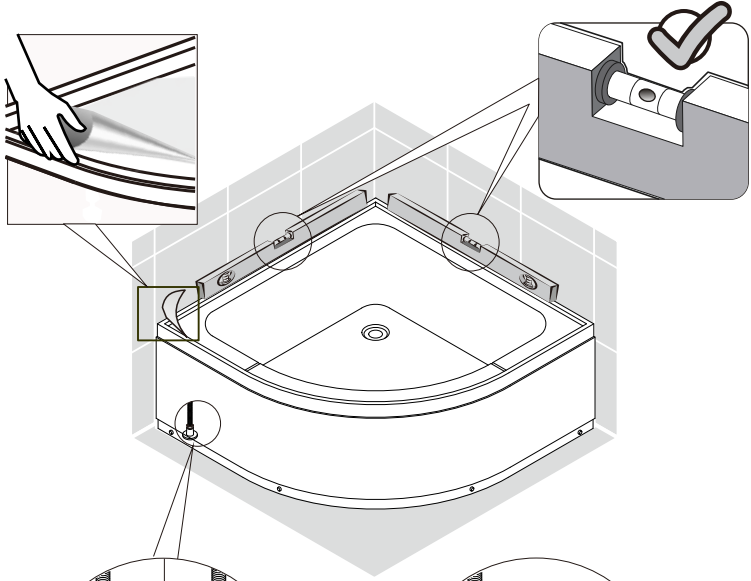
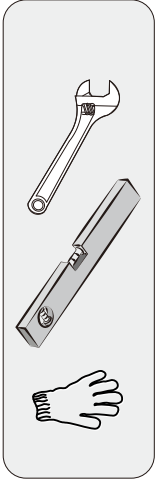

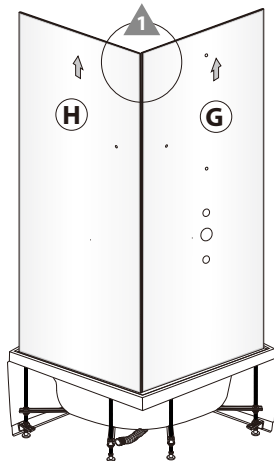
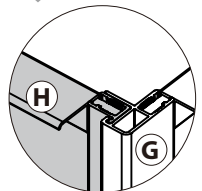
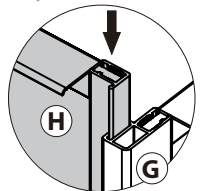
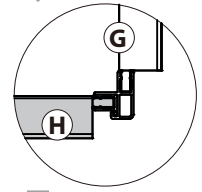
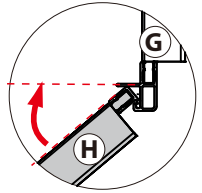
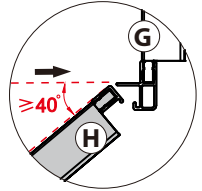
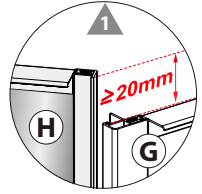
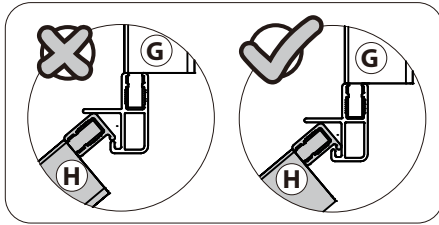
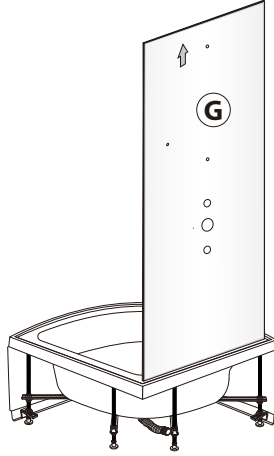
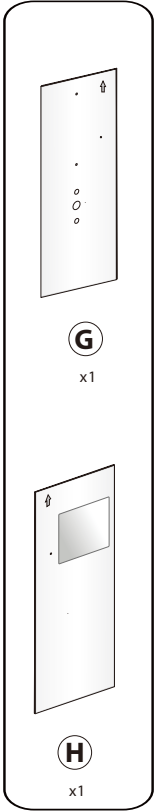

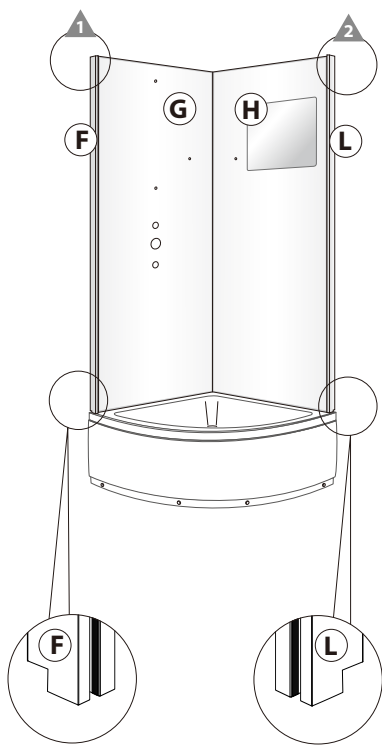
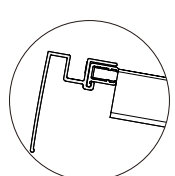
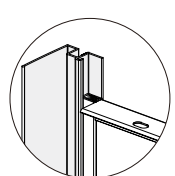
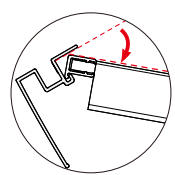
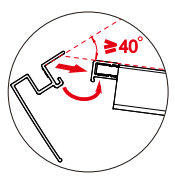
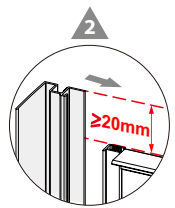
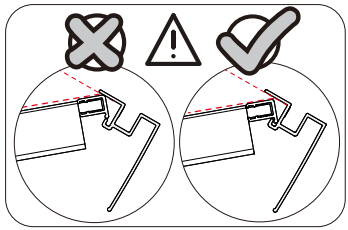
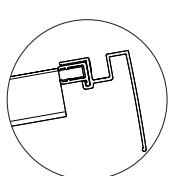
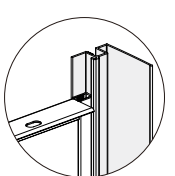
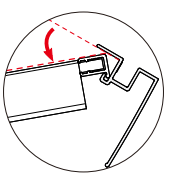
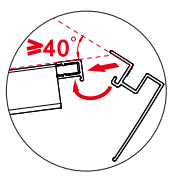
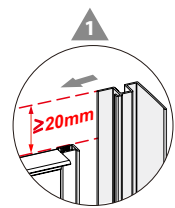
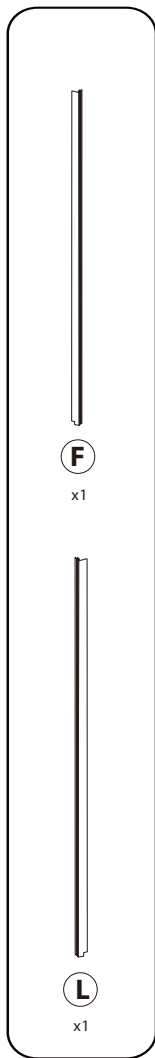

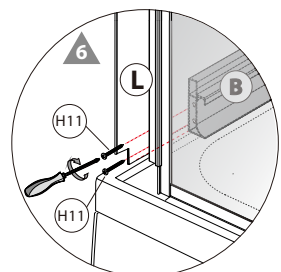
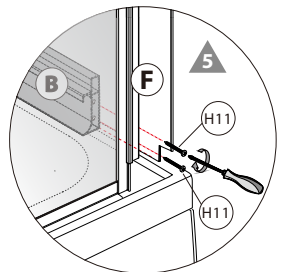
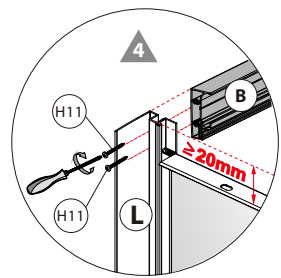
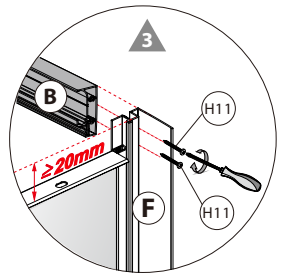
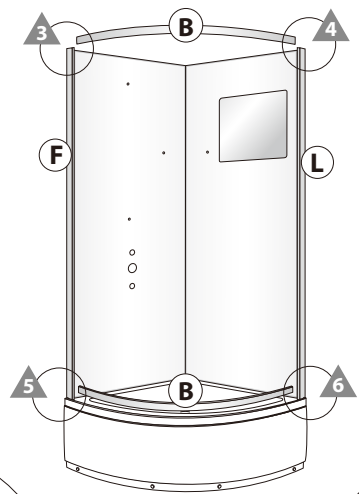
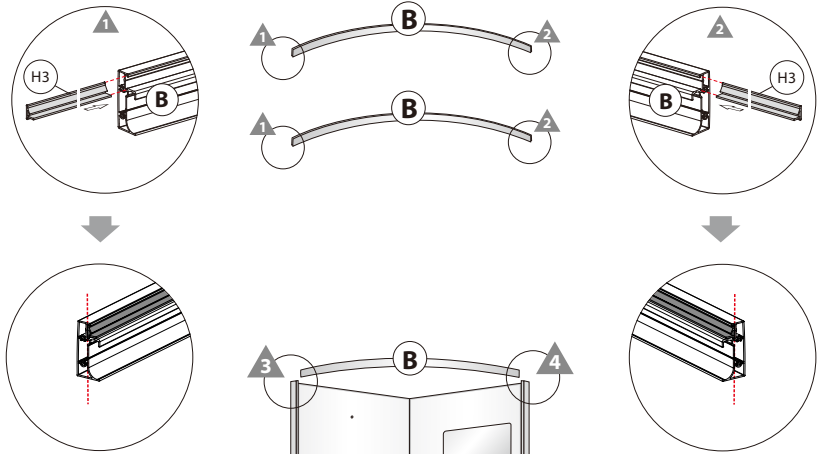
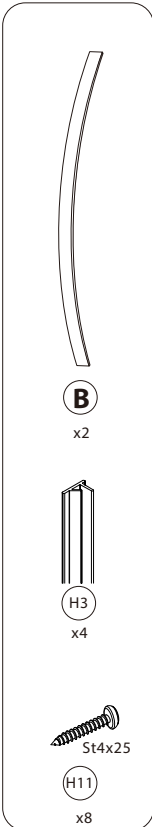

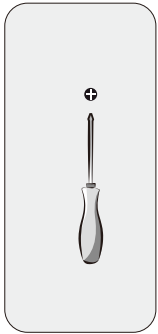
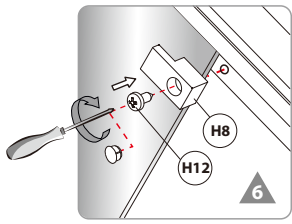
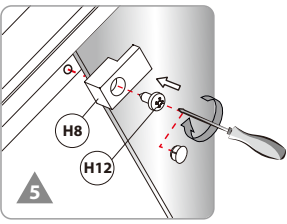
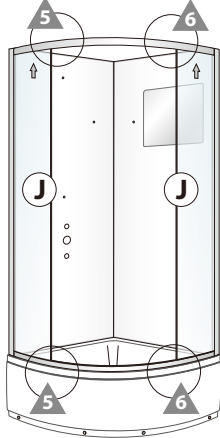
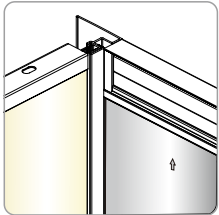
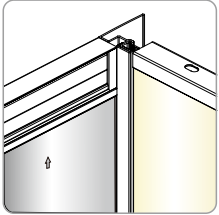
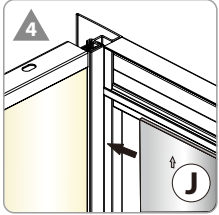
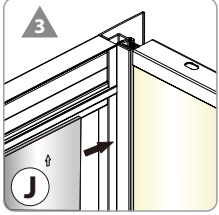
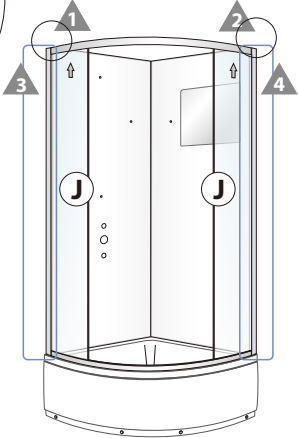
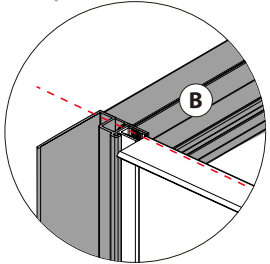
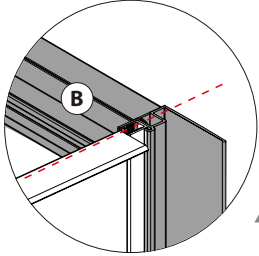
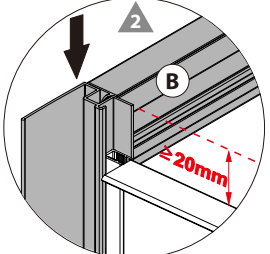
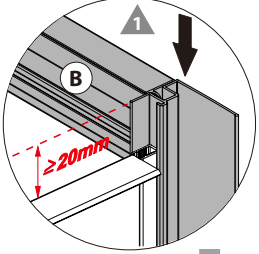

- ↑
- J x2
- H8 x4
- St4x12
- H12 x4

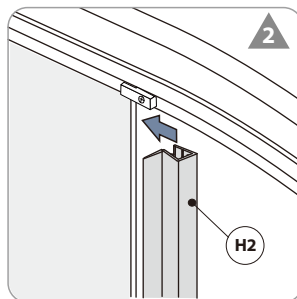
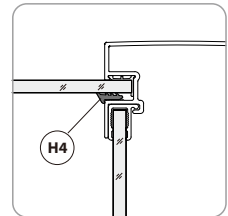
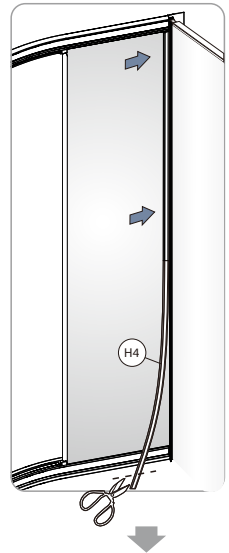
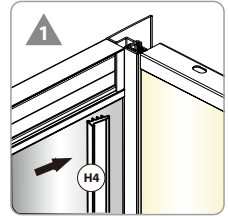
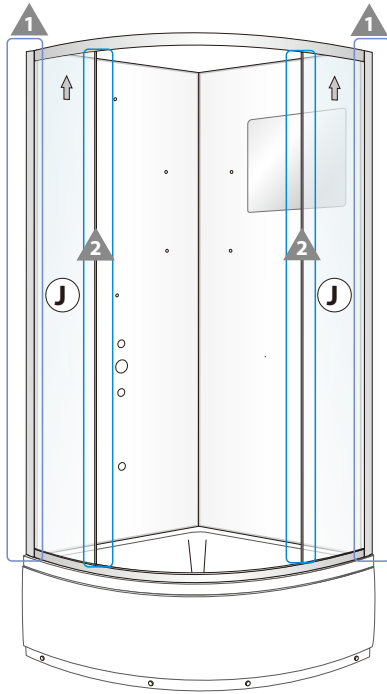
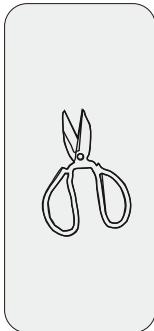
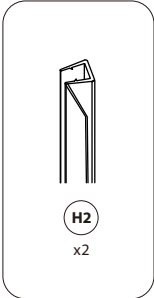
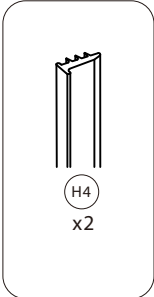

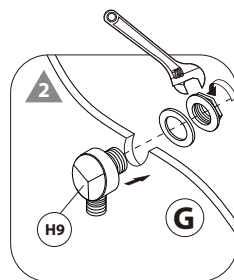
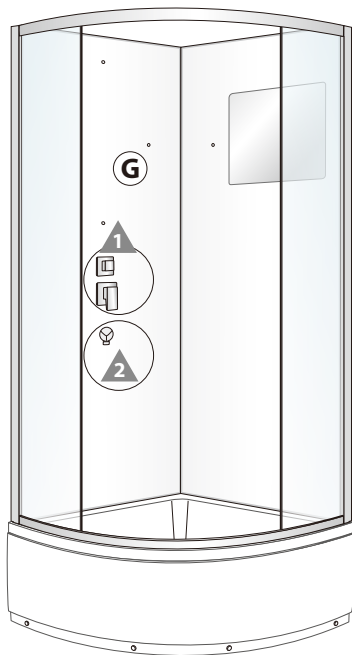
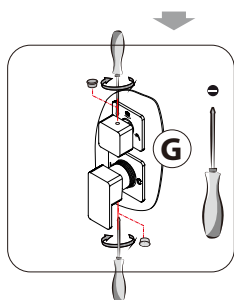
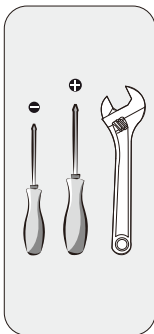
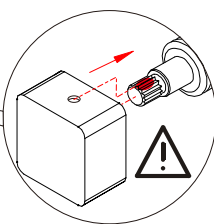
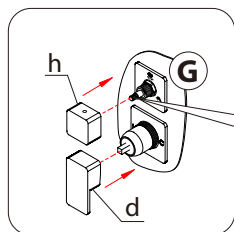
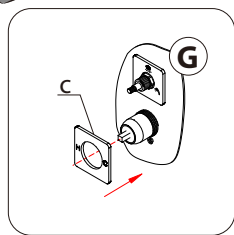
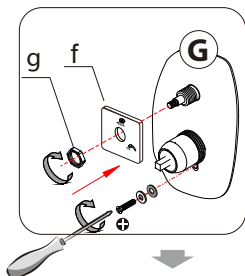
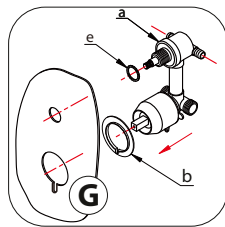
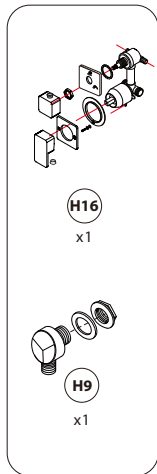





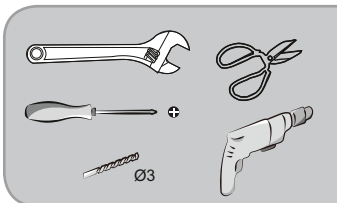
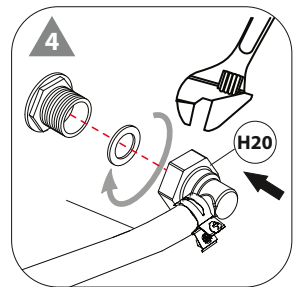
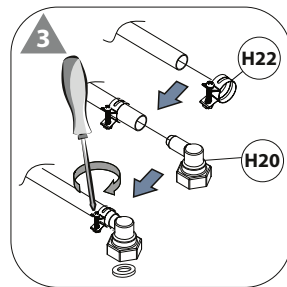
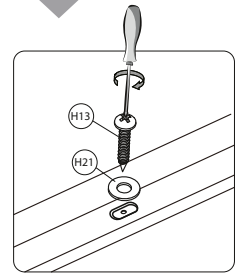
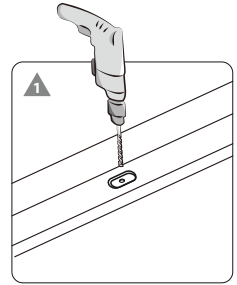
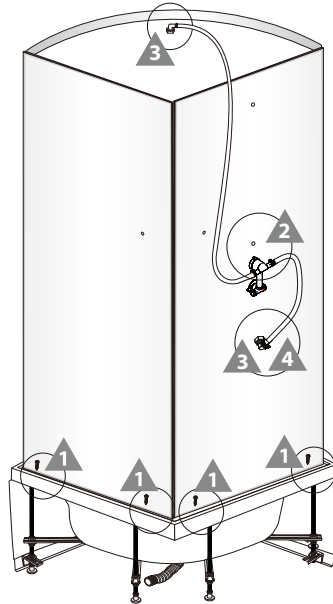
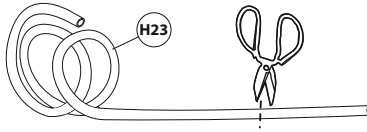
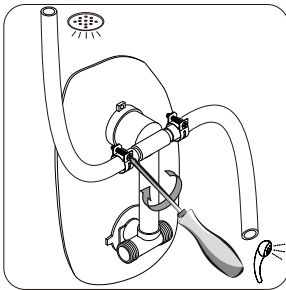
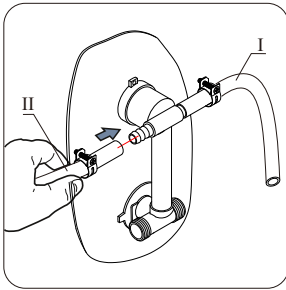
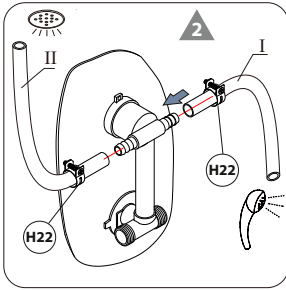

H23	I		40cm	x1
	II		140cm	x1



H13	H20	H21	H22	H23
				
St4x16		Ø5		180cm
x4	x2	x4	x4	x1

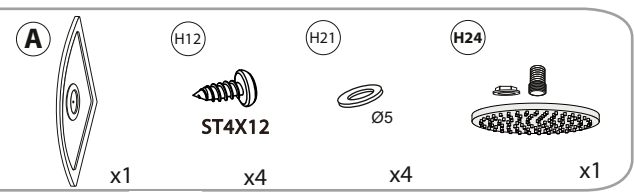
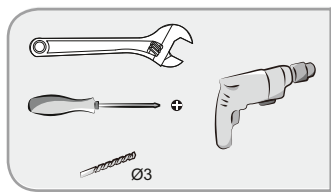
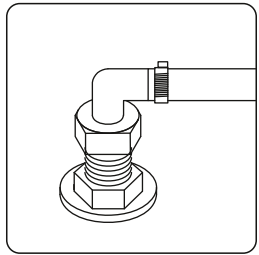
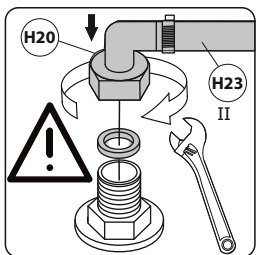
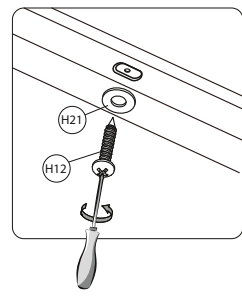
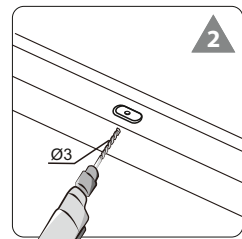
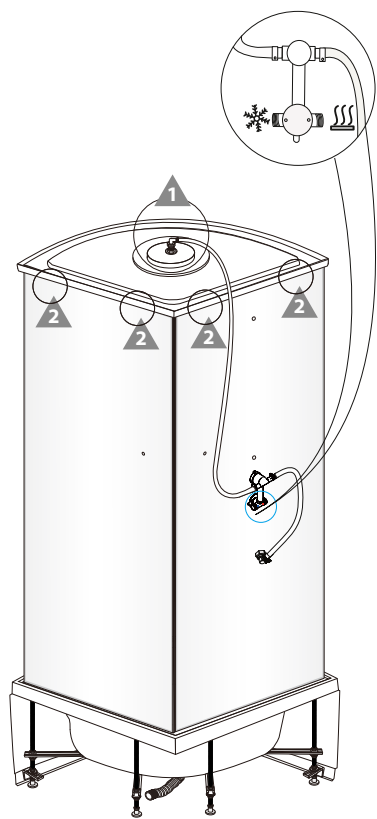
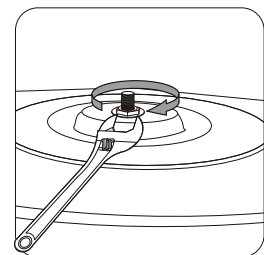
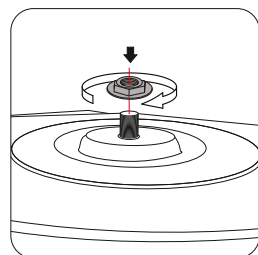
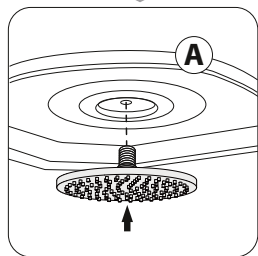
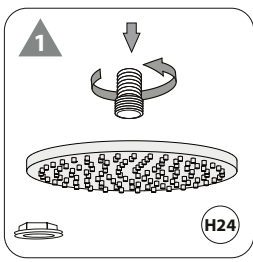

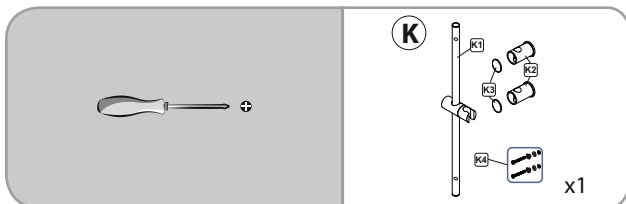
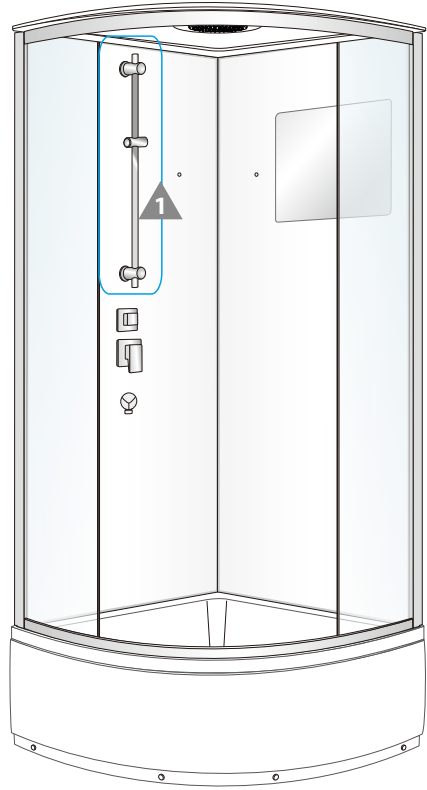
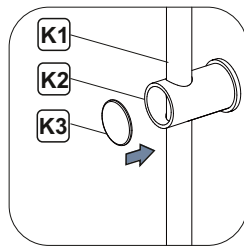
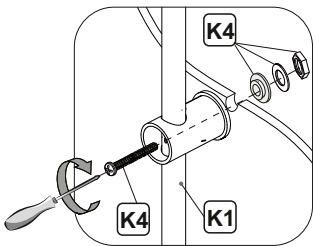
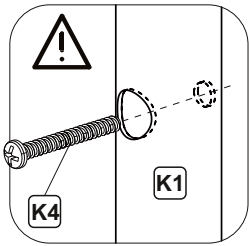
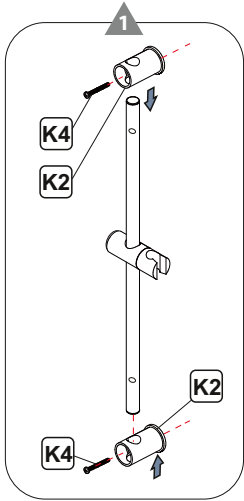

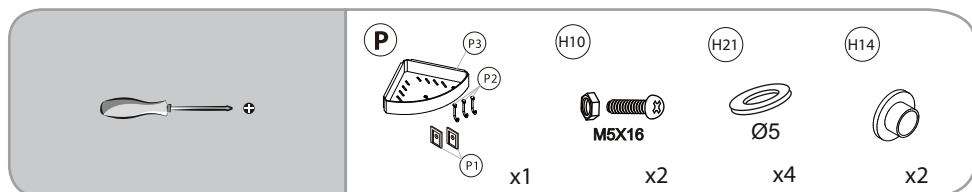
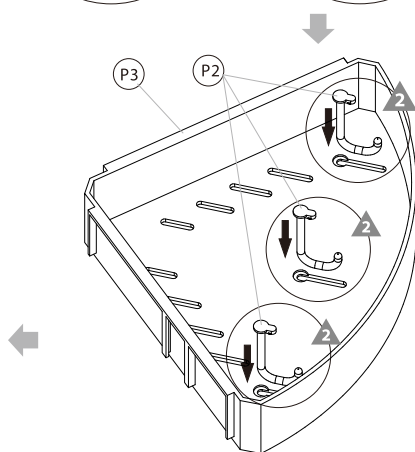
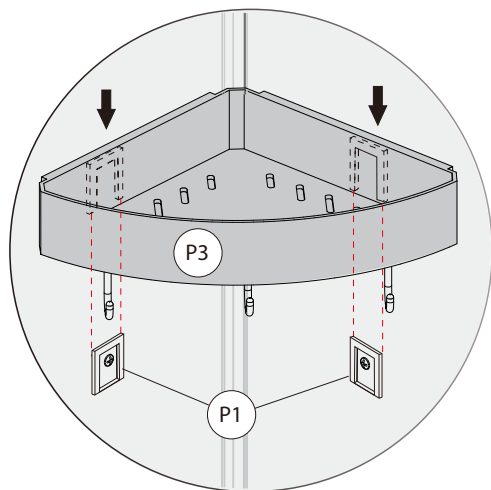
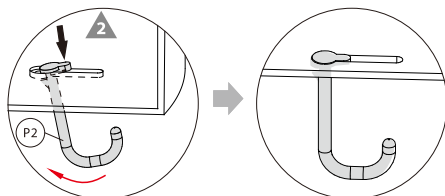
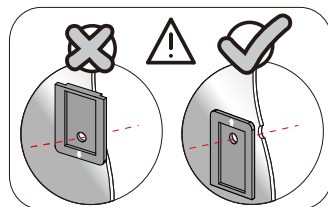
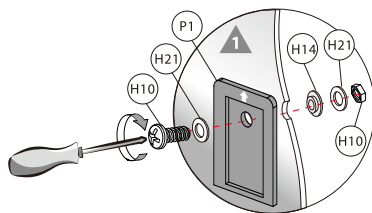
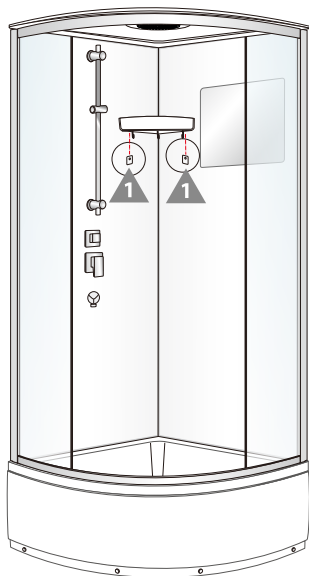

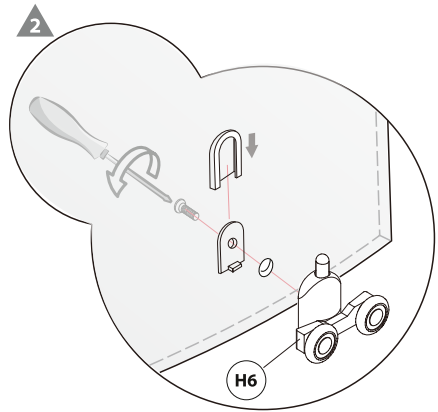
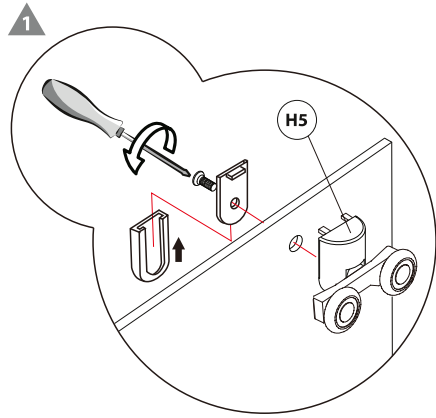
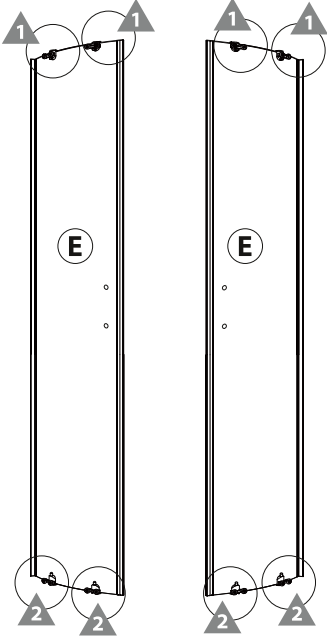

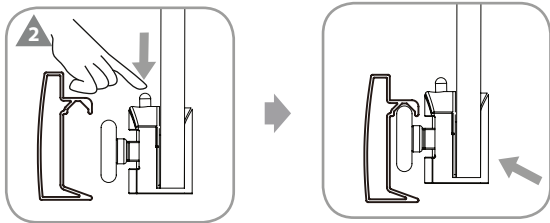
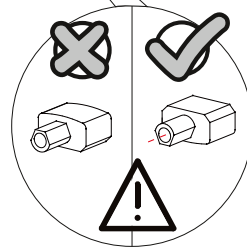
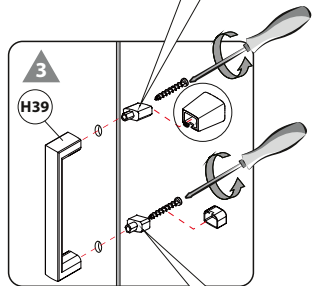
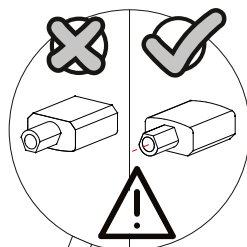
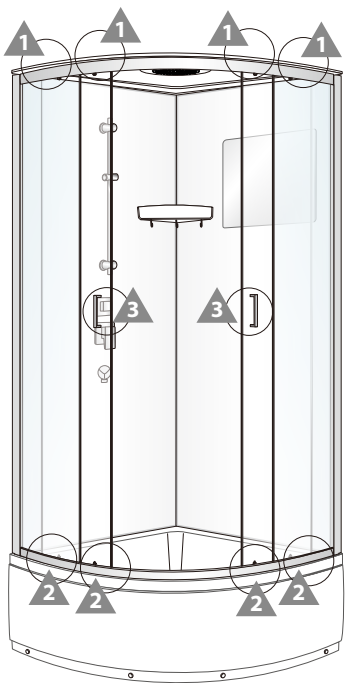
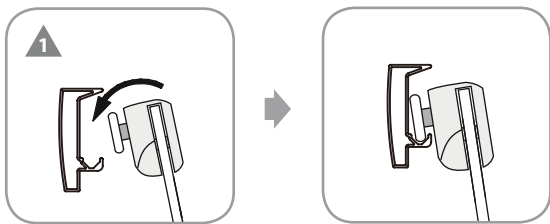

	<p>E</p> <p>x2</p>	<p>H5</p> <p>x4</p>	<p>H6</p> <p>x4</p>
--	---------------------------	----------------------------	----------------------------

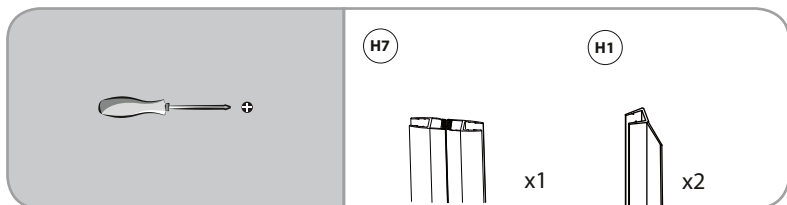
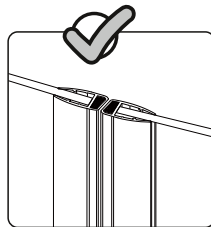
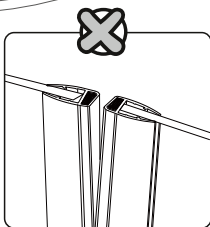
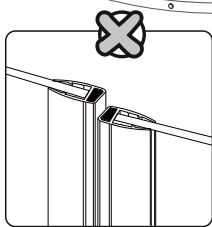
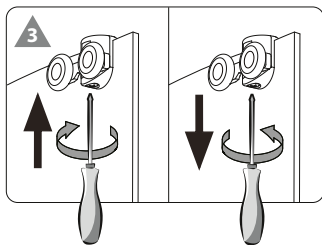
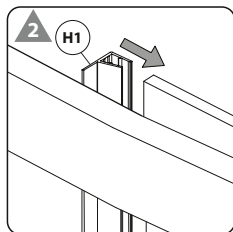
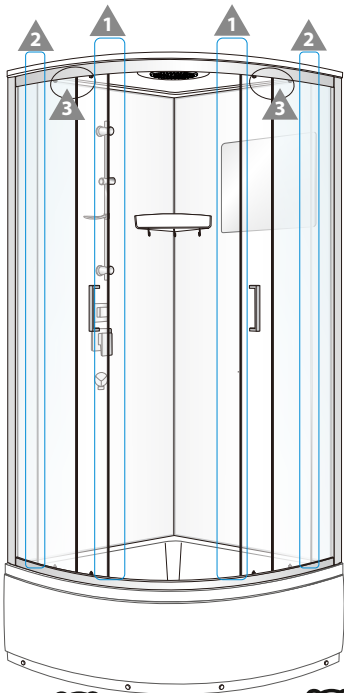
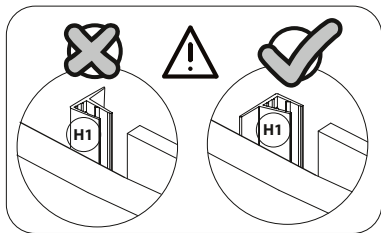
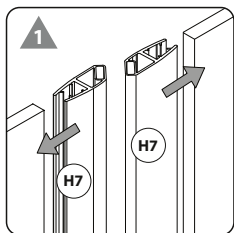

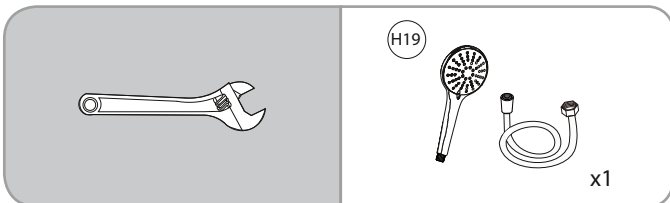
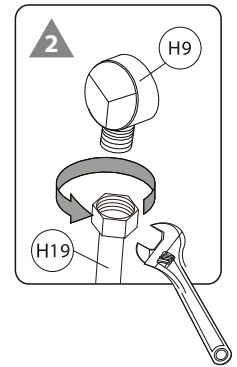
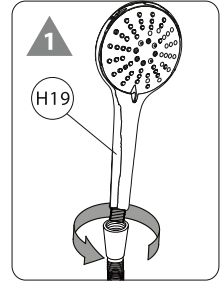
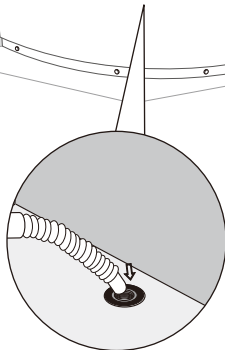
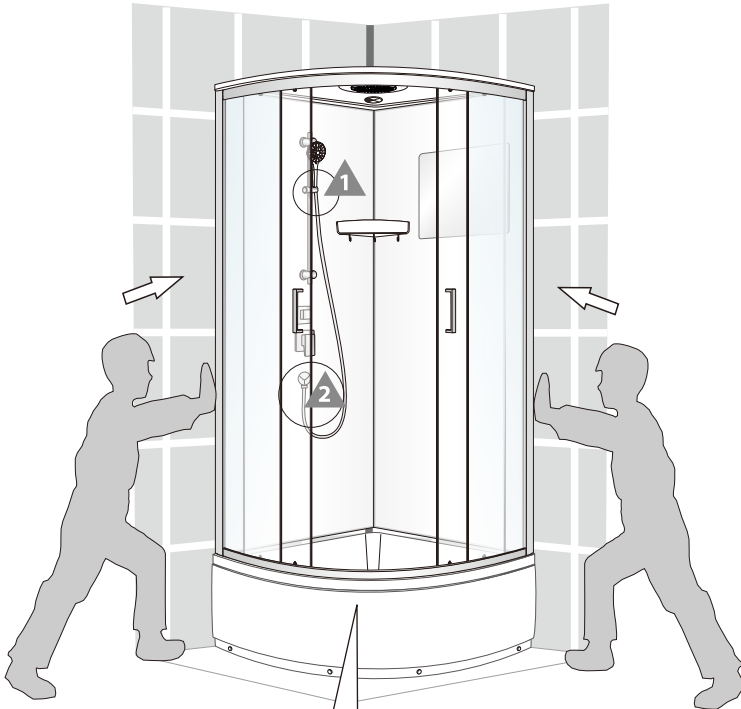





Via della Siderurgia 3
Bassone, Verona VR

Veronis.it